

гісторыя  
адкрыцці  
знаходкі  
парады

# Эўрыка







гісторыя  
адкрыцці  
знаходкі  
парады



МІНСК  
«ЮНАЦТВА»  
2000

УДК 087.5:001  
ББК 72  
Э 94

Серыя заснавана ў 1998 годзе

Укладальнік Н. В. Філіповіч

Мастакі:

У. В. Гладкевіч, У. Э. Кірыенка,  
У. У. Конеў, А. А. Лапіцкая,  
У. Э. Лукша, В. А. Макаранка

*Для малодшага і сярэдняга  
школьнага ўзросту*

На вокладцы Хрысцільная царква  
ў імя прападобнай Еўфрасініі,  
ігуменні Полацкай. г. Мінск.

Э 94 **Эўрыка:** Нарысы: Для мал. і сярэд. шк.  
узросту / Уклад. Н. В. Філіповіч; Маст.  
У. В. Гладкевіч і інш. — Мн.: Юнацтва, 2000. —  
112 с.: іл.

ISBN 985-05-0284-3.

Новы выпуск штогодніка «Эўрыка» складаюць ужо знаёмыя чытачу раздзелы «Старонкі гісторыі», «Відавочнае — неверагоднае», «З Чырвонай кнігі Беларусі», «Пошукі. Адкрыцці. Знаходкі», «Юнаму эрудыту» і «Парады Дамавічка».

**УДК 087.5:001  
ББК 72**

**22—2000**  
ISBN 985-05-0284-3

© Філіповіч Н. В., укладанне, 2000  
© Калектыў мастакоў, афармленне, 2000

1

# Старонкі гісторыі





*Леанід Качанка, журналіст*

## ВЕРА НАШЫХ БАЦЬКОЎ

(Да 2000-годдзя Хрысціянства)

### ЛЕТАЗЛІЧЭННЕ

Дазвольце ў вас запытацца:

— Які цяпер год?

Вядома ж, лёгка адкажаце:

— Двухтысячны!

А ці задумваліся вы калі-небудзь, як распачалася лета-злічэнне? Якая падзея паклала пачатак гадам?

Падзея, любяыя дзеці, была вызначальная — народзіны Збаўцы людзей — Ісуса Хрыста.

Таму і праводзяць людзі Зямлі двухтысячны год ад народзін Хрыста ўрачыста. І з надзеяй на Госпада стрэнуць трэцяе тысячагоддзе.

### ІСУС ХРЫСТОС

У далёкай Палесціне<sup>1</sup> ад Найсвяцейшае Дзевы Марыі нарадзіўся Сын Божы Ісус Хрыстос. Ён прызваў людзей да бязгрэшнага жыцця: адпрэчыць злыя намеры, не рабіць зла, любіць адзін аднаго.

<sup>1</sup> Палесціна — краіна скалістых гор і зялёных далін. У старазапаветных часы зямля Палесціна была даравана Богам ізраільцянам, якіх называлі пасля іудзеямі. Яна падзялялася на Галілею, Самарыю і Іудзею.

Галілея размяшчалася на поўначы краіны, мела прыгожыя краявіды.



Сам Хрыстос жыў сціпла, тварыў толькі добро, пакінуў людзям Святыя Запаведзі — парады як жыць чалавеку шчасліва.

Аднак злым людзям не спадабаліся мудрыя павучанні і дабрадзействы Ісуса Хрыста. Яны арыштавалі Сына Богага. Прымушалі адмовіцца добрых намераў. Атрымаўшы нязгоду, злачынцы падверглі Хрыста смяротным мучэнням.

Велікадушны Гасподзь прабачыў грэшных мучыцеляў.

і ўрадлівую глебу. У маляўнічым Тыверыядскім возеры вадзілася размаітая рыба. У гарадах Назарэце, Капернауме і Кане жыў і прапаведаваў Гасподзь наш Ісус Хрыстос.

На поўдні, сярод гор, збудавана сталіца Іудзеі і ўсёй Палесціны — Іерусалім. Там Ісус Хрыстос прайшоў апошнім пакутніцкім шляхам да месца ўкрыжавання. Непадалёк Іерусаліма, у Віфлееме, Ён нарадзіўся. Таму зямля Палесціны называецца Святою Землёй. Каб пранікнуцца духам вялікіх святынь, каб ім з ушанаю пакланіцца, яе наведвае незлічоная колькасць паломнікаў.

Паміраючы на крыжы, Ён са шкадаваннем сказаў: «Яны не ведаюць, што ўчыняюць».

Як таго вымагаў звычай, Сына Гасподняга пахавалі ў пячоры. Праз тры дні здзеяўся цуд — Хрыстос Уваскрос!

Гэты дзень вельмі памятны людзям. Памятны, дзеткі, хай будзе і вам. Бо і вы цяпер зразумелі, што Ісус Хрыстос — ёсць сапраўдны Бог.

Дык ушануем Яго:

*Госпадзе Ісусе Хрысце, Сыне Божы,  
Слава Табе!*

## ХРЫСЦІЯНСТВА

Азірнемся наўкола...

Свеціць сонейка цёплае. Цвітуць кветкі пахучыя. Пяюць птушкі вясёлыя. Ззяюць зоркі, усміхаецца мясячык у начным паднябессі. Атуляе нас, дзеці, гожа, цудоўны свет.

З даўніх-давён людзі верылі, што свет гэты створаны Богам. Найбольш дабрадзейным і пра-







ведным<sup>1</sup> Гасподзь адкрываў та-  
ямніцы жыцця. Ён пакінуў За-  
коны — найважнейшыя праві-  
лы паводзінаў чалавека. Бо-  
жыя Законы і Павучанні людзі  
запісвалі, каб захаваць для на-  
шчадкаў. Вучні Ісуса Хрыста,  
натхнёныя Духам Святым<sup>2</sup>, так-  
сама запісвалі пра Госпада.

Запісанае да народзін Ісуса  
Хрыста ўвайшло ў склад кніг,  
якія называюцца «Стары Запа-  
вет». Запісанае пасля ўваскра-  
сення Ісуса Хрыста склала кні-  
гі «Новага Запавета»<sup>3</sup>. Стары  
Завет і Новы Завет маюць  
агульную назву «Біблія», аль-  
бо «Святое Пісанне».

<sup>1</sup> Праведныя — справядлівыя,  
набожныя людзі, што жывуць павод-  
ле сумлення, пазбягаючы ўсяляка-  
га зла.

<sup>2</sup> Дух Святы — нябачная Бо-  
жая сіла, якая жыве з людзьмі, кіруе  
дабрадзейнымі ўчынкамі.

<sup>3</sup> Новы Завет — кнігі Нова-  
га Запавета яшчэ называюцца «Еван-  
гелле Ісуса Хрыста»; слова «евангел-  
ле» азначае: вестка пра добро, добра-  
вешчанне.

Вучні Ісуса Хрыста раз'еха-  
ліся па свеце, прапаведуючы  
Яго Вучэнне. Кнігі Бібліі так-  
сама распаўсюдзіліся па роз-  
ных краінах. Слова Божае<sup>4</sup> ра-  
біла цуды. Несумленных і на-  
ват злачынных яно пераўтвара-  
ла ў дабрадзейных правед-  
нікаў.

Незлічоная колькасць лю-  
дзей прыняла Вучэнне Хрыста.  
Такіх пачалі называць хрысці-  
янамі, а рэлігію<sup>5</sup> іх — Хрысці-  
янствам.

## ШКОЛА

Скажыце, на ласку, дзеці:

— Навошта ходзіце ў шко-  
лу?

«Дзіўнае запытанне, — ма-  
быць, падумалі вы. — Гэта ж  
ведае кожны!»

<sup>4</sup> Слова Божае — тэкст Бібліі,  
надрукаваны ў кнігах альбо перада-  
дзены вусна.

<sup>5</sup> Рэлігія — служэнне Богу і лю-  
дзям; у хрысціянаў — выкананне Ву-  
чэння Хрыста.



У школе вучаць чытаць і пісаць. Маляваць і спяваць. Вывучаюць гісторыю, мову, літаратуру. Матэматыку і астраномію. Вывучаюць патрэбныя навукі.

У школе вучымся працаваць, рыхтавацца да святаў, дапамагаць сябрам, паважаць старэйшых, любіць бацькоў і Радзіму.

А ці вядома вам, дзеткі: першыя школы адкрыліся ў хрысціянаў. Пры храмах<sup>1</sup> і манастырах<sup>2</sup>.

Першай кнігай, якую надрукавалі, была Біблія — Святое Пісанне.

Біблію вучыліся чытаць першыя вучні ў першых школах. Тэксты Бібліі перапісвалі дзеці хрысціянаў, каб лепш засвоіць Слова Божае.

Там, пры храмах і манасты-

рах, існавалі іканапісныя майстэрні. Шчыраверныя іканапісцы малявалі святыя іконы<sup>3</sup>. Там, за царкоўнымі сценамі, стваралася дзівосная музыка, гучалі хваласпеўныя малітвы<sup>4</sup>, звернутыя да Госпада. Там вывучаліся гісторыя і разнастайныя навукі. Там пісаліся летапісы<sup>5</sup>. Там рыхтаваліся да святаў і праводзілі іх багачынна. Там вучыліся добрым паводзінам і любові.

І пачыналася ўсё гэта з Бібліі, з яе вывучэння. Пачатак усяму, мае любыя, — Біблія і Хрысціянства.

<sup>3</sup> Святыя іконы — выявы Ісуса Хрыста, Дзевы Марыі, анёлаў Божых, святых асоб, падзей Святога Пісання і царкоўнай гісторыі.

<sup>4</sup> Малітвы — звяртанне вернікаў у думках і словах да Бога, да Маці Божай і святых людзей з просьбамі, з удзякаю за дапамогу, з хвалою.

<sup>5</sup> Летапісы — апісанні царкоўных і гістарычных падзей.

<sup>1</sup> Храм — збудаванне (царква), дзе адбываюцца богаслужэнні.

<sup>2</sup> Манастыр — збудаванні з цэрквамі; месца знаходжання манахаў — вельмі набожных людзей.



## БІБЛІЯ<sup>1</sup>

Гэтая кніга  
дзецям і простым людзям —  
навука,  
а мудрацам і вучоным —  
дык дзіваванне.  
Яна, як рака цудадзейная,  
адначасова  
плыткая —  
можна па ёй і дзіцяці брысці —  
і незвычайна глыбокая —  
слон плысці мусіць.

У гэтай кнізе  
пачатак і завяршэнне  
усёй чалавечай мудрасці:  
Бог-уладар  
у ёй адкрываецца  
для спазнання,  
і ўсе законы,  
якімі людзі  
у жыцці кіравацца мусяць,  
напісаны ў ёй,  
і ўсе лекі,  
якія голяць душу

<sup>1</sup>Біблія — паэтычнае ўзнаўленне  
выказвання пра Біблію Ф. Скары-  
ны зроблена сучасным беларускім па-  
этам Алесем Разанавым.

і ацяляюць цела,  
у ёй сабраны...

Чытайма ж, браты, заўсёды  
Святое Евангелле  
і пераймайма, чытаючы, справы  
Нашага Збаўцы Ісуса Хрыста!  
І гэтак, з яго дапамогай,  
увойдзем  
у вечнажывое жыццё  
і ў Нябеснае Царства,  
што ўгатавана  
абранцам Божым.

Такія словы пра Біблію ска-  
заў беларускі першадрукар  
Францыск Скарына.

## ПРАВАСЛАЎЕ

Не ўсе людзі ў старажытна-  
сці былі дабрадзейнымі, не ўсе  
верылі ва Усемагутнага Бога.  
Да X стагоддзя на зямлі нашай  
існавала язычніцтва. Язычнікі  
пакланяліся сонцу і месяцу,  
зямлі і раслінам, вадзе і агню.  
Ім, як багам, ставіліся драўля-  
ныя і каменныя статуі. Ім пры-



носілі ў ахвяру жывёл і нават людзей.

Хрысціян, што адмовіліся ад язычніцтва і ўверавалі ў сапраўднага Адзінаіснага Бога, пачалі называць праваслаўнымі. Яны прынялі за ісціну ўсё, што прапаведаваў Ісус Хрыстос. Веравызнанне іхняе было названа Праваслаўем.

Праваслаўе, як жываноснае дабравешчанне, як рэлігію, прынялі нашы продкі. Праваслаўе, дзеткі, гэта нашая вера!

## СВЯТЫЯ КІРЫЛ І МЯФОДЗІЙ

Славянскія народы да X стагоддзя былі непісьменныя.

Ніхто анікому не мог анічога пісьмова паведаміць. Ніхто аніякую кнігу не мог прачытаць, тым больш напісаць. Гэта цяжка ўявіць. Але не было нават азбукі!

Выправіць становішча ўзяліся два набожныя браты Кірыл і Мяфодзій. Яны жылі ў грэцкім горадзе Салонікі. Добра ведалі славянскую мову. Бра-

ты разумелі, што Слова Божае без кніг распаўсюдзіць амаль немагчыма. «Прапаведаваць без кніг людзям, якія не ўмеюць чытаць, — гэта як пальцам пісаць па вадзе», — казалі яны.

Браты адасобіліся ў манастыры і найперш склалі славянскую азбуку. Неўзабаве пераклалі на славянскую мову кнігі Святога Пісання, а затым пачалі прапаведаваць славянам Хрыста і па-славянску весці богаслужэнні.

Дзякуючы іхнім намаганням, мы сёння маем магчымасць чытаць самую патрэбную кнігу чалавецтва — Біблію.

За сваю падзвіжніцкую працу, за служэнне Госпаду і людзям браты Кірыл і Мяфодзій шануюцца як святыя<sup>1</sup> і роўнаапостальныя<sup>2</sup>. Штогод 24 мая

<sup>1</sup> Святыя — людзі, якія зракліся зямных радасцей і мітуслівага жыцця, каб пазбавіцца ад грахоў, каб служыць Богу і тварыць дабрадзействы.

<sup>2</sup> Роўнаапостальныя — роўныя апосталам (вучням Хрыста) па святасці жыцця і адданасці Хрысту.





ўвесь хрысціянскі свет адзначае дзень памяці гэтых самаадданных духоўных асветнікаў славян.

## ВЯЛІКІ КНЯЗЬ УЛАДЗІМІР

У часы дахрысціянскія на зямлі нашай існавалі асобныя княствы. На чале кожнага з іх стаяў князь. Князі між сабой ваявалі за ўладу. У X стагоддзі шмат дробных княстваў падначаліў вялікі князь Кіеўскай Русі — Уладзімір.

Напачатку вялікі князь быў прыхільнікам язычніцтва. Ён загадаў перад сваім палацам паставіць драўляную статую вярхоўнага бога Перуна з сярэбранай галавою і залатымі вусамі. І пакланяўся язычніцкаму бажавству.

Кіеўская Русь мела гандлёвыя зносіны з іншымі краінамі. Князь даведаўся пра існаванне ў магутнай Візантыйскай імперыі сапраўднай Праваслаўнай веры.

Па загадзе Уладзіміра ў Візантыі<sup>1</sup> пабывалі паслы. Прысутнічалі на богаслужэнні ў цудоўнейшым Сафіійскім храме<sup>2</sup>. Святыя выявы на сценах велічнага храма, святары ў багатых аблачэннях, урачыстыя спевы, шчырыя малітвы — усё гэта прывяло паслоў у захваленне. «Мы думалі, — расказвалі яны Уладзіміру, — што знаходзімся на небе, а не на зямлі».

Вялікі князь Уладзімір адмовіўся ад язычніцтва і прыняў Праваслаўную веру. А перад ім Праваслаўную веру прыняла яго бабка — набожная княгіня Вольга.

Статуя драўлянага Перуна была кінута ў Днепр, і люд славянскі назіраў, як плынь яе зносіла назаўжды ў нябыт.

<sup>1</sup> Візантыя — сталіца Візантыйскай імперыі, якая мела назвы — Канстанцінопаль, Царград; цяпер гэта адзін з буйнейшых гарадоў Турцыі — Стамбул.

<sup>2</sup> Сафіійскі храм — самая вялікая і прыгожая праваслаўная царква ў Візантыі.





## ХРЫШЧЭННЕ РУСІ

У 988 годзе сталася выключная падзея ў жыцці славян. Па закліку вялікага князя Уладзіміра ў Кіеве адбылося ўсеагульнае хрышчэнне.

Вялікія натоўпы людзей — старыя і малыя — прыйшлі на бераг Дняпра. Чытаючы малітвы, славячы Госпада, святары ўрачыста ахрысцілі славянскі народ. Неўзабаве Праваслаўе прынялі іншыя гарады Старажытнай Русі.

Вялікі князь Уладзімір паўсюдна ўзводзіў праваслаўныя храмы. Запрашаў з Візанты святароў. Набываў кнігі Святога Пісання. Перакладзенае святымі асветнікамі Кірылам і Мяфодзіям на славянскую мову, яно было зразумелае ўсім славянам.

Пасля хрышчэння язычніцкая неадукаваная Русь ажыла. З'явіліся цэрквы, духоўныя кнігі, школы, узніклі навукі.

Непазнавальна змяніліся і людзі. Паменшала жорсткасці, мсцівасці, бязглуздасці.

Пабольшала лагоднасці, міласэрнасці, разумнасці.

Вось якія павучанні пакінуў сынам сваім нашчадак вялікага князя Уладзіміра дабраверны Уладзімір Манамах:

«Старога паважайце як бацьку, а маладых як братоў. Сваю справу рабіць не лянуйцеся... Хворага наведайце, нябожчыку аддайце належную ўшану, вітайце жывых; скажыце кожнаму добрае слова... Карыснае не забывайце, калі не стае патрэбнага, дык вучыцеся... Няспынна тварыце дабро, памагайце найперш Царкве».

## СВЯТЫЯ ПАКУТНІКІ БАРЫС І ГЛЕБ

У старажытныя часы людзі не ведалі як правільна жыць. Спакон веку яны шукалі і не маглі знайсці шчасце. І вось на зямлю прыйшоў Сын Божы Ісус Хрыстос. Ён прынёс людзям тое, пра што яны марылі. І гэта было даражэй за ўсё. Вера людская ў Госпада бы-







ла непахісная, моцная. Першых хрысціянаў часам змушалі адмовіцца веры Хрыстовай, жыць бяздумна і грэшна. Іх мучылі, забівалі, кідалі ў ямы з галоднымі львамі, спальвалі на кастрах. Ды веры сваёй яны не зракаліся. Такіх людзей мы называем святымі пакутнікамі.

Такімі пакутнікамі на Старажытнай Русі былі Барыс і Глеб. Як раннія зоркі на неба-схіле, яны дасылаюць святло Хрысціянскае веры да нас. Сыны вялікага князя Уладзіміра, яны раслі набожнымі, сумленнымі і дабрадзейнымі. Любілі бацьку, братоў. Барыс быў навучаны грамаце. З ахвотай чытаў духоўныя кнігі.

Да слёз кранала братоў апісанне жыцця святых мучнікаў. «Госпадзе Ісусе Хрысце, ... — маліўся Барыс, — навучы мяне ісці па іхніх слядах. Малю сэрца маё, каб знала Цябе і Запаведзі. Дай мне дар, што паслаў Ты пакутным угоднікам...»

І вось надышоў час страшнага выпрабавання. Памёр іх лю-

бы бацька. Старэйшы брат Святаполк, каб захапіць уладу, задумаў усмерціць Барыса і Глеба. Пра гэта сказалі братам. Аднак дабрачынныя Барыс і Глеб не паднялі на зламыснага брата руку. Не сталі процістаяць. Свой апошні час сустрэлі з пакораю. Адаліся ў рукі забойцам і мужа прынялі смерць.

Так па-хрысціянску самаахвярна выканалі святыя Барыс і Глеб неабходнейшую заповедзь Святога Пісання «не забівай!» Адмовіліся ад забойства, хоць гэта ім каштавала жыцця. Так выказалі асноўную хрысціянскую дабрачыннасць — пакору.

## ПОЛАЦКАЕ І ТУРАЎСКАЕ КНЯСТВЫ

Падчас хрышчэння Русі існавалі два беларускія княствы — Полацкае і Тураўскае. Абодва былі падначалены вялікаму князю Уладзіміру.

У старажытным летапісе па-



ведамляецца: «Уладзімір падзяліў рускую зямлю на 12 княжанняў, сынам сваім дванадзесці...<sup>1</sup> У Полацку пасадзіў Ізяслава». «Быў жа той князь (Ізяслаў), — сцвярджае летапіс, — ціхі і рахманы, і смірэнны, і міласцівы, любіў і шанаваў святарскі і манасці чын<sup>2</sup>, быў старанны ў чытанні Божых пісанняў (Бібліі), пазбягаючы сумятлівага тлуму, быў чулівы, уражлівы і доўгацярплівы».

Святы роўнаапостальны князь Уладзімір, раздаваючы сынам надзелы, пакідаў ім наказы. Каб узводзілі цэрквы, каб хрысцілі і навучалі дабру народ. Для гэтае мэты, каб былі святары.

Пры княжанні Ізяслава ў Полацку збудаваны ці не першыя на беларускіх землях праваслаўныя храмы. Старажытнымі лічацца: царква ў імя Найсвяцейшае Багародзіцы,

Спаская царква і сабор<sup>3</sup> Святой Сафіі.

У Полацку быў прызначаны і першы епіскап — вышэйшы праваслаўны святар. Ён кіраваў царкоўнай будоўляй, перапіскаю і рассылкаю богадухоўных кніг, адкрыццём школ, іканапісных і рамёсных майстэрняў.

Хрысціянская вера хутка распашыралася ў беларускіх землях. На падставе царкоўнаславянскай мовы<sup>4</sup> пашыралася пісьменнасць і адукацыя. На гэтай мове пісалі свае пасланні першыя Полацкія епіскапы. На ёй складалі свае граматы<sup>5</sup> князі.

<sup>3</sup> Сабор — вялікая памерам царква, з вялікай колькасцю вернікаў-прыхаджанаў і многімі святарамі.

<sup>4</sup> Царкоўнаславянская мова — мова, якой карысталіся Кірыл і Мяфодзій і на якой яны пісалі духоўныя кнігі.

<sup>5</sup> Граматы — пісьмы, пасланні дзяржаўных асоб у старажытныя часы.

<sup>1</sup> Дванадзесці — дванаццаці.

<sup>2</sup> Чын — званне.



\* \* \*

У Тураўскім княстве валадарыў таксама сын вялікага князя Уладзіміра — Святаполк. На жаль, ён не трымаўся наказаў бацькі. Жаніўся з дачкою польскага караля, здрадзіў Праваслаўю і быў адхілены ад княжання.

Аднак на Тураўшчыне таксама прызначылі епіскапа. І веру Праваслаўную прыняў народ.

## ПРАПАДОБНАЯ ЕЎФРАСІННЯ ПОЛАЦКАЯ

У Полацкага князя Георгія, нашчадка вялікага князя Уладзіміра, была дачка-прыгажуня. Князь цешыў сябе надзеяй выдаць яе замуж.

Сэрца ж чыстае дзевы было занята любоўю да Госпада. І Прадслава, так звалі яе, тайна сышла ў манастыр, стала манашкай з імем Еўфрасіння<sup>1</sup>.

<sup>1</sup>З імем Еўфрасіння — кожнаму, хто зачынае манаскае жыццё, як новароднаму, даецца новае імя.

Яна шмат малілася, чытала Святое Пісанне, перапісвала духоўныя кнігі. Каб Слова Божэе чыталі і ведалі людзі. Перапісанья Еўфрасінняй кнігі перапляталіся ў рамеснай майстэрні, папаўнялі вялікую бібліятэку Полацкага Сафійскага сабора. Там захоўваліся і летапісы, і жыцця<sup>2</sup> святых дагоднікаў Божых, і пераклады богаслужбовых тэкстаў<sup>3</sup> з грэцкай мовы на царкоўнаславянскую.

У прыгарадзе Полацка намаганнямі Еўфрасінні быў заснаваны жаночы манастыр<sup>4</sup>.

Для дзетак простых людзей яна адкрыла школку. Маленькія беларусы становіліся адукаванымі хрысціянамі.

<sup>2</sup>Жыцце — апісанне жыцця.

<sup>3</sup>Богаслужбовыя тэксты — усё тое, што святары прамаўляюць у час царкоўнай службы — богаслужэння.

<sup>4</sup>Заснаваць манастыр — узвесці манастырскія пабудовы, прыняць і ўладкаваць манахаў, наладзіць іх малітоўнае богаадданае жыццё.





На месцы старэнькай царквы ёю адбудаваўся каменны Спаса-Праабражэнскі храм<sup>1</sup>. З таго далёкага 1160 года храм захаваўся да нашых дзён.

Прападобная<sup>2</sup> Еўфрасіння набыла для храма і манастыра чудатворную ікону<sup>3</sup> Божае Маці.

У слыннага майстра ёю заказаны найкаштоўнейшы крыж — баганосная святыня хрысціянаў. Крыж Еўфрасінні абвяшчаў усяму свету моц Праваслаўнае веры, яе непарушнасьць на зямлі беларускай.

Праз пэўны час прападобная Еўфрасіння ўзводзіць яшчэ адну царкву — Раства<sup>4</sup> Багародзі-

цы. Пры ёй адкрывае мужчынскі манастыр. Там служылі Богу і вучыліся святарству шчыраверныя беларускія інакі<sup>5</sup>.

Ігумення<sup>6</sup> Еўфрасіння вучыла манахаў любіць Госпада і людзей. Вучыла шчыра маліцца. Маліцца за дараванне здароўя і мудрасці ўсяму народу, за выбаўленне з грахоў, за праведнае, шчаслівае жыццё.

«Я сабрала вас, — звярталася Еўфрасіння да інакаў, — як птушка збірае птушанят... Выконвайце Запаведзі Гасподнія, тварыце дабрадзействы, каб я з радасцю, з суцяшэннем бачыла плён вашае працы... Старайцеся, малю вас, старайцеся пазбягаць грахоў і пазбегнеце пакарання Гасподняга. Будзьце чыстымі, як Хрыстос, будзьце пакорлівымі і лагоднымі. Трымайцеся пастоў<sup>7</sup>. Узносьце ма-

<sup>1</sup> Спаса-Праабражэнскі храм (*царква*) — вяршыня царкоўнага будаўніцтва на Беларусі таго часу; у Спаса-Праабражэнскім храме спачываюць мошчы (астанкі) святой Еўфрасінні.

<sup>2</sup> Прападобная — манашка (*інакіня*).

<sup>3</sup> Чудатворная ікона — ад яе веруючы чалавек атрымлівае жаданае ацаленне.

<sup>4</sup> Раство — народзіны.

<sup>5</sup> Інакі — манахі.

<sup>6</sup> Ігумення — распарадчыца (*настаяцельніца*) манастыра.

<sup>7</sup> Пост — устрыманне ў ежы ад сытнага і лішняга, дзеля адчування велічнасці евангельскіх падзей і свят.



літвы Госпаду і зберагайце лю-  
боў. Гэта патрэбна Богу...»

У сталых гадах прападоб-  
ная Еўфрасіння споўніла сваё  
даўняе жаданне. Яна наведала  
Святую Зямлю — Палесціну.  
Тую Зямлю, дзе праходзіла  
зямное жыццё Ісуса Хрыста.  
Падзвіжніца веры Праваслаў-  
най, малітоўніца за Беларусь  
выканала свой абавязак набож-  
нае хрысціянкі — пакланілася  
вялікім святыням чалавецтва.  
Там, у векавечным горадзе  
Іерусаліме, дзе быў укрывава-  
ны і ўваскрос Збаўца людзей  
Хрыстос, яна занемагла і ў  
1173 годзе яе не стала.

Цела прападобнай Еўфрасін-  
ні перавезена ў Беларусь. Яе  
нятленныя мошчы<sup>1</sup> цяпер спа-  
чываюць у адбудаванай ёю  
Спаса-Праабражэнскай царкве  
Полацкага Спаса-Еўфрасіннеў-  
скага манастыра.

5 чэрвеня Праваслаўная  
царква штогод урачыста ад-  
значае дзень памяці прападоб-

най Еўфрасінні Полацкай —  
святой Божае ўгодніцы зямлі  
Беларускай.

## СВЯЦІЦЕЛЬ КІРЫЛ ТУРАЎСКІ

У адначасе з прападобнай  
Еўфрасінняй Полацкай жыў  
вялікі свяціцель<sup>2</sup> нашае Царк-  
вы Кірыл Тураўскі.

Нарадзіўся ў Тураве. Атры-  
маў добрае хатняе выхаванне.

«Сын заможных бацькоў, —  
апавядаецца ў старажытным  
жыцці, — ён не любіў... багац-  
ця і славы; але намагаўся спас-  
цігнуць вучэнне Божых кніг,  
і сам пісаў богадухоўныя тэк-  
сты».

Таленавіты юнак засвоіў  
многія навукі і мастацтвы, ве-  
даў паэзію, валодаў рознымі  
мовамі. Аднак Кірыл выбраў  
шлях самаахвярнага сціплага  
жыцця. Ён адмовіўся ад спад-  
чыны бацькоў і стаў манахам  
аднаго з тураўскіх манасты-

<sup>1</sup> Мошчы — астанкі.

<sup>2</sup> Свяціцель — святы з епіска-  
паў (*архірэяі*).







роў. На некаторы час Кірыл зачыніўся ў манастырскай вежы і поўнасю аддаўся асэнсаванню жыцця, малітвам і пісанню ўласных твораў. Святасць жыцця духоўнага падзвіжніка<sup>1</sup> была прыкладам для іншых. Кірыл набывае пашану сярод вернікаў, манахаў і святароў. Яго абіраюць тураўскім епіскапам. Нялёгка было кіраваць царкоўным жыццём цэлага княства. Багачынны епіскап лічыў найпершым сваім абавязкам апекаваць богадухоўнасцю сваёй паствы<sup>2</sup>.

Ім напісана вялікая колькасць артыкулаў і зваротаў павучальнага зместу. Творы такія называліся «Словамі». Пісаў ён каноны<sup>3</sup>, пропаведзі, паслан-

<sup>1</sup> Падзвіжнік — той, хто адмаўляе сабе ў звычайных выгодах жыцця, хто ўхіляецца дробязнай сумятні дзеля высокай і важнай мэты служэння Богу і людзям.

<sup>2</sup> Паства — наведвальнікі царквы, вернікі-прыхаджане.

<sup>3</sup> Каноны — царкоўныя хваласпевы, складзеныя ў славу Гасподнюю, у гонар Божае Маці і святых людзей.

ні, малітвы на кожны дзень і на святы. Гэта ўзоры красамоўнага паэтычнага мастацтва. Сучаснікі паважліва называлі яго Златавустам.

Вось урывак павучальнага «Слова» Кірылы Тураўскага аб кніжным чытанні і навуцы: «Мы ж, братове, станем пакарлівыя і паслухмяныя, будзем выконваць Божыя наказы кніг святых, у мудрасць іх паглыбляючыся. Не п'яным розумам, а цвярозым, як праведнікі, ушануем жыццё Хрыста Ісуса, Госпада нашага, Якому ўзносім хвалу».

Творы Кірылы Тураўскага былі шырока вядомы на Старажытнай Русі. Яны друкаваліся ў розныя гады на Беларусі.

Памёр свяціцель каля 1183 года. Памяць яго, як святога зямлі Беларускай, шануецца штогод 11 мая.



## ВЯЛІКАЕ КНЯСТВА ЛІТОЎСКАЕ

Прамінула некалькі стагоддзяў. На месцы Полацкага і Тураўскага княстваў утварылася Вялікае княства Літоўскае. Яно аб'яднала шматлікія дробныя княствы ў магутную Беларуска-Літоўскую дзяржаву. На захадзе яно разлягалася да Балтыйскага, а на поўдні да Чорнага мораў. У ім у розныя часы валадарылі вялікія князі — Міндоўг, Гедымін, Альгерд, Ягайла, Вітаўт. Сталіцаю Вялікага княства быў спачатку Наваградак (Навагрудак), а пасля — Вільня. Панавала ў княстве беларуская мова. На ёй выступалі з прамовамі, вялі перапіску, выдавалі законы, пісалі загады. Усе, ад князёў да простых сялян, размаўлялі на роднай мове.

Існавала Вялікае княства Літоўскае 400 год, з XIII па XVI стагоддзі.

У Вялікім княстве народ глыбока шанаваў Праваслаўную веру. Будавалася шмат

цэркваў. У адным невялікім Тураве іх налічвалася каля 80-ці. Сярод вернікаў вылучаліся людзі з асаблівай набожнасцю, чысцінёй і беззаганнасцю. Яны станавіліся манахамі, жылі ў манастырах. Манастыры існавалі ў кожным княжацкім горадзе і ў аддаленых бязлюдных мясцінах. Сюды за настаўленнямі і духоўным суцяшэннем ішлі беларусы. У цэрквах і манастырах народ беларускі вучыўся дабру і святасці.

Заняпала і страціла сваю незалежнасць Вялікае княства Літоўскае, калі было аб'яднана з Польшчай. Праваслаўныя храмы і манастыры закрываліся іншаверцамі. Дзяржаваю пачаў кіраваць кароль.

## ПЕРШАДРУКАР ФРАНЦЫСК СКАРЫНА

Усяму свету вядома імя славутага беларуса Францыска Скарыны.

Яго партрэт захоўваецца ў старажытным Падуанскім уні-





версітэце. Там, у Італіі, ён вучыўся. Памяць аб ім засталася як аб слаўным з найслаўнейшых вучоных мужоў.

Помнікі Скарыне пастаўлены ў Мінску і Полацку, дзе ён нарадзіўся.

Сын купца, пачатковую адукацыю Скарына атрымаў у родным Полацку. Перад паездкай у Італію скончыў Кракаўскі ўніверсітэт. Атрымаў ґрунтоўныя веды ў філасофіі, медыцыне, гісторыі, астраноміі, у замежных мовах, у кнігавыданні. Найкаштоўнейшым скарбам Скарыны была Кніга кніг — Святое Пісанне — Біблія.

Слова Божае, вера і Хрысціянства былі для яго мэтай і зместам жыцця.

Веды свае і ўсе намаганні багаверны беларус прыкладаў на служэнне простаму люду. Простаму чалавеку даць Біблію на зразумелай мове, маласвядомаму патлумачыць незразумелае — вось да чаго імкнуўся духоўны асветнік. І жаданага дасягнуў!

У чэшскай Празе Францы-

скам Скарынам было створана выдавецтва. Там, дзеткі, упершыню надрукаваны кнігі Бібліі на беларускай мове. У Вільні Скарына абсталяваў друкарню і стварыў яшчэ адно выдавецтва. Працягваў друкаваць патрэбныя народу і Царкве кнігі. Паведамляе ў іх каляндарныя, астранамічныя і медыцынскія звесткі<sup>1</sup>, якія не паведамляліся беларусам.

На кнізе «Апостал»<sup>2</sup> рукою Скарыны пастаўлена дата — 1525 год. Гэта, мае любя, дата з'яўлення першай друкаванай кнігі ў нашай Айчыне.

Не кожны, чытаючы Біблію, можа разумець напісанае. Трапляюцца невядомыя выразы, іншасказанні, Божыя цу-

<sup>1</sup>Каляндарныя, астранамічныя і медыцынскія звесткі — звесткі прыведзены ў кнізе Ф. Скарыны «Малая падарожная кніжка».

<sup>2</sup>Апостал — частка Новага Завета Бібліі, дзе апісаны дзеянні і змешчаны пасланні апосталаў — вучняў Хрыста.



дадзействы. Апісваюцца нечуваныя падзеі.

Каб дапамагчы зразумець гэта, Францыск Скарына ў кнігах пісаў «Прадмовы», «Пасляслоўі», анатацыі<sup>1</sup>. На палях кніжнага тэксту тлумачыў пасобныя словы. Аздабляў старонкі гравюрамі<sup>2</sup>, арнамантам.

Меў Скарына і дар паэтычны. Пры перакладзе Бібліі без яго аніяк не абысціся. Пісаліся Скарынам і вершаваныя акафісты<sup>3</sup>. Прысвячаў іх «найсаладзейшаму імя Госпада нашага Ісуса Хрыста» ды іншым святым асобам.

Скарына жадаў, каб людзі ў Бібліі знаходзілі мудрасць і разумелі яе дабрадатнасць. «Мудрасць, — пісаў ён, — як сіла ў каштоўным камені, і як золата ў зямлі, і ядро ў арэху.

<sup>1</sup> Анатацыі — тлумачэнні зместу, сэнсу альбо пабудовы кнігі.

<sup>2</sup> Гравюры — малюнкi, зробленыя на дрэве альбо метале і перанесеныя на кніжную старонку.

<sup>3</sup> Акафісты — царкоўныя песняспевы (*малітвы*).

Хто яе знойдзе, той знойдзе міласць і атрымае дабраславенне<sup>4</sup> ад Госпада. І прыйдзе да яго ўсё добрае.., хвала і ўшана вялікая. Бо мудрасць ёсць маці ўсіх дабрачыннасцяў, вучыць усе дабрадзействаў».

Гасподзь стварыў чалавека і пакінуў яму найбольшы Закон, найважнейшую Запаведзь — Запаведзь Любоўі, — зазначаў Скарына ў сваіх «Прамовах».

**«Рабіце іншым тое, што хочаце, каб рабілі вам»,** — вось сэнс гэтай Запаведзі, вось асноўнае правіла нашых паводзін.

Так, любя дзеткі, найважнейшая дабрачыннасць чалавека — Любоў!

Гэта сцвярджае Біблія, гэта сцвярджае мудры, набожны Скарына:

«Кожны хрысціянін... найбольш да ўсіх няхай мае любоў. Яна самая дасканалая з дараванняў. Без яе нішто поспеху не можа мець».

<sup>4</sup> Дабраславенне — ухвала.



## КНЯЗЬ КАНСТАНЦІН АСТРОЖСКІ

Час аб'яднання з Польшчай быў цяжкі для існавання Вялікага княства Літоўскага. Але вера нашых продкаў захавалася. Гэтану спрыялі некаторыя беларускія магнаты<sup>1</sup>.

Алелькавічы, Астрожскія, Масальскія, Вішнявецкія, Агінскія, Слуцкія, Солтаны, Сапегі, Хадкевічы, Верашчакі, Храптовічы — вось знакамітыя магнацкія роды, захавальнікі Праваслаўя.

Яны будавалі цэрквы і манастыры. Ахвяравалі зямлю і сродкі на царкоўную маёмасць. Адкрывалі школы, духоўныя вучылішчы, праваслаўныя брацтвы<sup>2</sup>.

<sup>1</sup> Магнаты — вельмі багатыя людзі (князі, вяльможы, ваяводы), уладальнікі маёнткаў, палацаў, вялікіх абшараў зямлі.

<sup>2</sup> Праваслаўныя брацтвы — суполкі набліжаных да Царквы людзей, якія ёй усебакова дапамагалі.

Адзін з найбольш знатных і багатых — род князеў Астрожскіх. Ганаровым абавязкам роду лічылася абарона патрэбнага народа, клопат пра яго духоўнае ўзвышэнне.

У родзе Астрожскіх асаблівай адданасцю Праваслаўю вылучаўся князь Канстанцін. Ад бацькі яму перайшоў абавязак апекі над Праваслаўнай Царквой. Ён веў строгі, набожны лад жыцця. Трымаўся пастоў<sup>3</sup>, шчыра маліўся ў цэрквах і манастырах. Князь рабіў усё магчымае, каб захаваць Праваслаўе ва ўмовах аб'яднання Вялікага княства Літоўскага з Польшчай. Ён клапаціўся, каб беларускі народ не трапіў пад польскі прыгнёт — каб не быў апалячаны.

У сваім маёнтку Астрог праваслаўны князь Канстанцін стварыў асветніцкі цэнтр. Там згуртаваліся таленавітыя вучоныя людзі, настаўнікі, пісьмен-

<sup>3</sup> Трымацца пастоў — не ўжываць скаромную (тлустую) ежу перад вялікімі царкоўнымі святамі і вызначанымі іншымі днямі.





нікі, перакладчыкі. Сярод іх — вядомы друкар Іван Фёдараў.

У заснаванай князем Астрожскай друкарні Іван Фёдараў паспяхова ўвасобіў свой заклік: «Хваліце Госпада на ўсіх мовах, хваліце Яго ўсе людзі». Ім былі выдадзены першыя друкаваныя школьныя падручнікі «Буквар» і «Азбука».

У 1581 годзе намаганьмі князя Канстанціна ды Івана Фёдарава была выдадзена поўная Біблія. Сёння кніга сусветнаведомая як «Астрожская Біблія». Гэта першая ва Усходняй Еўропе дакладная друкаваная Біблія на царкоўнаславянскай мове. Чатыры стагоддзі Астрожская Біблія забяспечвала патрэбы праваслаўнага славянства і Царквы. Яна стала найвялікшым духоўным скарбам усяго славянскага і хрысціянскага свету.

Прыблізна ў гэты ж час з'явіўся яшчэ адзін шэдэўр кнігадрукавання — «Евангелле Вучыцельнае» на беларускай

мове. Кніга мела больш за 1000 старонак і высокамастацкія выявы.

## СІМЯОН ПОЛАЦКІ

У 1664 годзе па запрашэнні рускага цара Аляксея Міхайлавіча прыехаў у Маскву беларускі манах і пісьменнік Сімяон Полацкі.

Чалавек набожны, ён меў разнастайныя і глыбокія веды ў навукх. Меў настаўніцкі вопыт у школе пры Полацкім Богаяўленскім манастыры. Меў вялікі талент паэтычнага пісьменства.

Гады жыцця слыннага беларускага манаха ў Маскве прыпадаюць на заняпад Вялікага княства Літоўскага і ўзвышэнне Рускай дзяржавы. Рускія войскі ўвайшлі ў Вільня, Полацк, у іншыя беларускія гарады. Зноў адкрываліся праваслаўныя цэрквы і манастыры.

Сімяон Полацкі вітаў рускага цара як вызваліцеля, згадзіўся стаць настаўнікам і выха-







вацелем царскіх дзяцей. Сярод іх быў і будучы цар Пётр Першы.

У Маскве Сімяон Полацкі здолеў пераканаць царадворцаў у неабходнасці народнай адукацыі, адкрыцця школ і універсітэтаў. Яго кніга аб Праваслаўі «Вянец веры кафалічнай»<sup>1</sup> была падручнікам для царскіх дзяцей і для іншых вучняў. Падручнікамі для святароў служылі зборнікі яго царкоўных прамоў.

Пісьменнікам напісаны зборнікі вершаў, літаратурныя пераклады з беларускай, лацінскай і польскіх моў на рускую мову. З яго п'ес распачаўся сапраўдны тэатр.

Багалюбны манах змагаўся за чысціню Праваслаўнае веры. Напісаў «Павучанне супраць забабонаў». Не прызнаваў ён лячэнне «шэптамі» і «загаворамі». Выкрываў іншыя рэшткі язычніцтва.

Сімяону Полацкаму ўдалося

<sup>1</sup> Вера кафалічная — вера сусветная, Праваслаўная.

здзейсніць заветную мару — заснаваць пры царскім двары друкарню. Сярод першых надрукаваных кніжак быў зборнік біблейскіх хваласпеўных малітваў «Псалтыр<sup>2</sup> рыфматворны». Пісьменнік напісаў яго надзвычай паэтычна — у форме вершаў. Гэта спрыяла духоўнаму выхаванню і пісьменнасці. Бо грамаце тады вучыліся звычайна па «Псалтыры».

Прыслухаемся ж і мы да мудрых слоў багалюбнага манаха Сімяона з Полацка:

«Паколькі любім прыгажосць, што прыгажэйшае ёсць за Бога?.. Божай прыгажосцю дзівуюцца месяц і сонца. І гэтая краса бязмерна ўсякую красу ўсіх рэчаў... пераўзыходзіць. Як сонечнае ззянне зорак мігценне перабольшвае».

<sup>2</sup> Псалтыр — струнны музычны інструмент; гэта яшчэ і назва зборніка малітваў (*псалмоў*) цара Давіда, зборніка, які ўваходзіць у склад Старога Завета Бібліі.



## СВЯЦЦЕЛЬ ГЕОРГІЙ КАНІСКИ

Час епіскапства Георгія Каніскага прыпаў на самы цяжкі перыяд існавання Праваслаўя ў нашым краі.

У Польшка-Літоўскай дзяржаве цэнтрам Праваслаўя застаўся адзіны горад Магілёў. Георгій Каніскі застаўся адзіным праваслаўным епіскапам. Беларусам навязвалася чужая неправаслаўная вера.

Епіскапу заміналі службыць у цэрквах. Яго спрабавалі нават забіць. Аднак мужны і богааданы іерарх<sup>1</sup> не перапыняў служэння Госпаду і беларускаму народу. Яму дапамагала глыбокая вера і выключная адукаванасць.

З «асаблівай пахвалою» Каніскі скончыў духоўную семінарыю<sup>2</sup>, стаў манахам, рэкта-

рам акадэміі<sup>3</sup>, прафесарам багаслоўскіх навук<sup>4</sup>, філосафам і пісьменнікам.

Магілёўскі епіскап Георгій Каніскі адкрываў школы і семінарыі, пісаў навуковыя і паэтычныя творы, духоўныя прамовы і пропаведзі, заснаваў друкарню. У ёй выдадзены падручнік «Катэхізм...» — кароткае выкладанне Хрысціянскага Вучэння «на карысць і збавенне юным, як і сталым ненавучаным...» Епіскап разаслаў падручнік бясплатна па храмах.

Георгій Каніскі быў прыхільнікам аб'яднання трох братніх народаў — беларускага, украінскага і рускага. Ён абурася прыгнётам простых беларусаў, крытыкаваў забабоны і неадукаванасць.

Яго паважалі і простыя людзі, і руская імператрыца Кацярына. «Георгій ёсць адзін

<sup>3</sup> Рэктар акадэміі — загадчык вышэйшай царкоўнай навучальнай установы.

<sup>4</sup> Багаслоўскія навукі — вучэнні пра Бога і Царкву.





з самых памятных дзеячаў XVIII стагоддзя... Жыццё яго належыць гісторыі». Так аб ім адзываўся А. С. Пушкін.

Дзеянні свяціцеля Георгія Каніскага мелі добры плён. Адкрываліся адабраныя іншаверцамі храмы. Слова Божае, слова жаданае зноў загучала для праваслаўных беларускіх вернікаў.

Свяціцель Георгій Каніскі далучаны Царквою да ліку святых зямлі Беларускай. Памяць яго шануецца 26 лютага.

## СВЯТЫНІ ПРАВАСЛАЎЯ

Шмат праваслаўных хрысціян жылі багалюбна. Пазбягалі граху, шчыра маліліся за ўсё чалавечы род, з любоўю тварылі дабро. Дзеля веры Хрыстовай і чалавечага шчасця трывалі нягоды, ахвяравалі дастаткам і нават жыццём. Такіх богааданых людзей мы называем **святymi**.

Такімі былі вучні Хрыстова — апосталы. Такімі былі

хрысціяне-пакутнікі першых стагоддзяў. Такімі былі дагоднікі Божыя, якіх жыцце мы ўжо знаем:

славянскія першаасветнікі, роўнаапостальныя Кірыл і Мяфодзій,

пакутнікі Барыс і Глеб, прападобная Еўфрасіння Полацкая,

свяціцель Кірыл Тураўскі, свяціцель Георгій Каніскі і яшчэ трынаццаць святых зямлі Беларускай.

\* \* \*

Святые ў нас, хрысціянаў, **храмы**. Там праводзім богаслужэнне. Там усведамляем згубнасць граху, даём абяцанне жыць без заганаў. Там у маленстве прымаем Хрышчэнне. Ад храма на сконе жыцця — апошні шлях да магілы.

\* \* \*

Нас узрушае святасць **манаства**. У келлях<sup>1</sup> і храмах мана-

<sup>1</sup> Келля — невялічкі пакой, у якім частку жыцця праводзіць манах (манашка).



скіх прыстанкаў дзень і ноч набожныя інакі ўзносяць Богу малітвы за нас, за шчасце ўсяго чалавечага роду. У манастырскіх мурах друкуюцца і зберагаюцца мудрыя кнігі, пішуцца летапісы і жыцця. Тут вучаць як правільна жыць, як разумець Святое Пісанне. Тут памагаюць нямоглым, бяздольным. Тут набываецца вера, надзея, любоў.

\* \* \*

Святыя для нас, хрысціянаў, **кнігі** — Слова Гасподняе — Біблія.

\* \* \*

Святыя ў нас **малітвы**. Малітвамі хрысціянін жыве, мацуецца духам. У малітвах зносіцца з Богам. У малітвах просіць у Госпада дапамогі. У малітвах дзячыць і славіць Магутнага Шчодрара Творцу.

Малітвай, прачнуўшыся, мы сустракаем дзень:

— **Міласны Божа, памажы**

**мне ў справах, збаў ад грэшных спакус. Хай споўніцца воля Твая.**

Малітву мы прамаўляем перад пачаткам Богаўгоднае справы:

— **Госпадзе, благаславі!**<sup>1</sup>

Просім прабачыць грахі, калі шчыра каемся ў іх:

— **Госпадзе, памілуй!**

Вымаўляем малітву пасля заканчэння справы, дзячычым Госпаду за дапамогу:

— **Слава Табе, Божа наш, слава Табе!**

Молімся перад ядой:

— **Шчодры Госпадзе. Насычаеш нас хлебам жыцця. Слава Табе!**

Молімся пасля яды:

— **Дзякуй, Госпадзе. Ты насыціў нас хлебам зямным.**

<sup>1</sup>Благаславі — дазволь, спрыяй поспеху.



Молімся перад сном:

— **Госпадзе — апякун нашых душ. Пашлі ціхамірны сон. Слава Табе — Айцу і Сыну і Святому Духу. Амінь<sup>1</sup>.**

А вось малітва, якую пакінуў для нас узорам Ісус Хрыстос:

Ойча наш, Ойча Нябесны!  
Хай славіцца імя Тваё,  
хай прыйдзе Царства Тваё,  
хай будзе воля Твая  
і на зямлі, як на небе.

Хлеб наш надзённы<sup>2</sup>  
дай на сённяшні дзень  
і прабач грахі нашы,  
як і мы прабачаем чужыя.

І не ўводзь у спакусу,  
але збаў ад ліхога,  
бо ёсць Тваё Царства  
і сіла, і слава навекі.

Амінь.

\* \* \*

Прыстойна і годна праводзім  
мы **дванадзесятая праваслаў-**

<sup>1</sup> Амінь — сапраўды так.

<sup>2</sup> Хлеб наш надзённы — пажытак для мацавання душы і цела.

**ных святы<sup>3</sup> і Пасху<sup>4</sup>.** Яны дарагія нам успамінам святога жыцця Ісуса Хрыста і Яго Найсвяцейшае Маці.

**Пасха — Светлае Хрыстова Уваскрасенне (дата рухомай)**  
Раство Хрыстова (7 студзеня)  
Хрышчэнне Гасподняе (19 студзеня)

Стрэчанне Гасподняе (15 лютага)

Уваход Гасподні ў Іерусалім (дата рухомай)

Дабравешчанне Найсвяцейшае Багародзіцы (7 красавіка)  
Узнясенне Гасподняе (дата рухомай)

Дзень Святой Троіцы (дата рухомай)

Праабражэнне Гасподняе (19 жніўня)

Успенне Найсвяцейшае Багародзіцы (28 жніўня)

<sup>3</sup> Дванадзесятая праваслаўная святыя — 12 найвялікшых праваслаўных святаў.

<sup>4</sup> Пасха — Вялікдзень — «святаў Свята, Урачыстасць урачыстасцяў», самае вялікае свята хрысціянаў.



Раство Найсвяцейшае Багародзіцы (21 верасня)

Узвіжанне Крыжа Гасподняга (27 верасня)

Увядзенне ў храм Найсвяцейшае Багародзіцы (4 снежня)

\* \* \*

З даўніх часоў шануе народ праваслаўны святыя выявы — **іконы**, на іх чалавек бачыць дарагія сэрцу вобразы. Іконы расказвалі старажытнаму чалавеку, пра што напісана ў Бібліі. Бо чытаць ён толькі вучыўся.

У кожнай хаце, у кожнай кватэры праваслаўнага верніка ёсць іконы. Выявы Ісуса Хрыста, Багародзіцы Дзевы Марыі і святога ўгодніка, імя якога мы носім, заўсёды прысутнічаюць у ганаровым куце жылля.

У самыя важныя моманты жыцця мы бяром у рукі святыя абразы (іконы), каб адчуць Боскую прысутнасць і благаслаўненне.

Ёсць у беларусаў іконы, якія асабліва шануюцца. Гэта цу-

датворныя іконы. Яны вылучаюць гаючую моц. Захоўваюцца ў храмах і манастырах. Кожная мае сваю незвычайную гісторыю. Вось паслухайце пра ікону Божае Маці Жыровіцкую.

Раз пастушкі мястэчка Жыровічы<sup>1</sup> заўважылі ў лесе прамяністае ззянне. Яны падышлі і ўбачылі невялікага памеру ікону Божае Маці. Яе прынеслі баярыну Солтану. Ікона таямніча знікла і нечакана з'явілася зноў. На гэтым месцы праваслаўны баярын загадаў узвесці царкву. Цяпер там размешчаны Жыровіцкі Свята-Успенскі манастыр.

Да цудатворнай іконы несупынна ідуць паломнікі<sup>2</sup>. Заступніца наша Божая Маці прымае іх шчырыя малітвы.

<sup>1</sup> Жыровічы — мястэчка ў Гродзенскай вобласці.

<sup>2</sup> Паломнікі — вернікі, што наведваюць святыя мясціны.







## 1000 ГАДОЎ НА БЕЛАРУСІ

Няма, бадай, мясцін у Беларусі, дзе б не ўзвышаліся гожа праваслаўныя храмы. Дзе б не чутно было паднябесных царкоўных звонаў. Дзе б не гучалі прачулыя хваласпевы. Дзе б не маліўся народ беларускі.

Міналі вякі, змяняліся пакаленні. А Праваслаўная вера — вера святая нашых бацькоў — жыла і жыве. Больш за 1000 гадоў асвятчае зямлю Беларусі.

Мы з вялікай пашанаю ўспамінаем першых славянскіх вучыцеляў Мяфодзія і Кірылу.

Яны адарылі нас азбукай, каб чыталі з карысцю Святое Пісанне.

Мы ўдзячны вялікаму князю Уладзіміру. Ім прынесена вера Хрыстова народу ў Старажытную Русь.

Мы ганарымся святымі ўгоднікамі Беларусі: Еўфрасінняю Полацкай, Кірылам Тураўскім ды Георгіем Каніскім. Услаўляем усіх падзвіжнікаў Праваслаўя. Яны — малітоўнікі перад Богам за нашу Айчыну. З імі і з Госпадам Ісусам Хрыстом мы рыхтуемся да ўрачыстай сустрэчы трэцяга тысячагоддзя.

2

Відавочнае —  
неверагоднае





Аляксандр Макарэвіч,  
кандыдат геаграфічных навук

## АБ ЧЫМ РАСКАЗВАЮЦЬ СТАРАЖЫТНЫЯ КАРТЫ

*Гэта кароткі агляд на вывучэнню гідраграфічнай сеткі Беларусі, пачынаючы з самых даўніх часоў. Складзены ён на аснове аналізу шматлікіх старажытных картаграфічных і літаратурных крыніц, многія з якіх — бібліяграфічная рэдкасць.*

Першыя картаграфічныя адлюстраванні беларускіх рэк былі зроблены грэчаскім астраномам Клаўдзіем Пталамеем у другім стагоддзі нашай эры (да гэтага часу на картах старажытных грэкаў уся паўночная частка Усходняй Еўропы была адлюстравана як акіян).

Ён сістэматызаваў геаграфічныя веды глыбокай старажытнасці і склаў 27 карт вядомага на той час свету: адну генеральную і 26 карт асобных тэрыторый. Яны былі, вядома, недасканалыя.

Арыгіналы Пталамея да нас, на жаль, не дайшлі. Яны загінулі ў час пажараў і разбурэнняў, якія знішчылі вядомую Александрыйскую бібліятэку ў Егіпце, і ў V стагоддзі былі ўзноўлены па рукапісах. У далейшым яны некалькі разоў былі перавыдадзены і вядомы нам па копіях і выданнях XV стагоддзя.

Але наколькі прыблізнымі



былі ўяўленні аб гідраграфіі ў той час, можна меркаваць па рэканструкцыі карты Еўрапейскай Сарматыі (старажытная назва Усходняй Еўропы), змешчанай у «Касмаграфіі» Пталамея, якая была выдадзена ў горадзе Ульм (Германія) у 1482 годзе. На ёй рака Барысфен (грэчаская назва Дняпра) не мае прытокаў, цячэ з поўначы на поўдзень і ўпадае ў заліў Понта Эўксінскага (Чорнага) мора. На карце адсутнічае характэрны выгін Дняпра ў раёне Оршы, дзе ён крута мяняе напрамак. Гэта дало падставы пазнейшым аўтарам лічыць, што Пталамей прыняў за вярхоўе Дняпра раку Бярэзіну. На поўнач цякуць рака Хранон (Неман), якая двума рукавамі ўпадае ў заліў Сармацкага (Балтыйскага) мора і рака Рубон (Заходняя Дзвіна).

Найбольш поўнымі і дакладнымі крыніцамі звестак пра беларускія рэкі ў старажытны перыяд з'яўляюцца рускія летапісы і ў першую чаргу «Апо-



весць мінулых часоў», ці так званы летапіс Нестара, складзены ў Кіеве ў другім дзесяцігоддзі XII стагоддзя, што апісвае падзеі з 852 па 1110 год. У ёй сістэматызаваны звесткі па гідраграфіі Кіеўскай Русі, змешчаны падрабязны пералік рэк Усходняй Еўропы. Адзначаецца, у прыватнасці, што з Акоўскага лесу (Валдайскае ўзвышша) на поўдзень у Рускае (Чорнае) мора цячэ Дняпро, на паўночны захад ў Варажскае (Балтыйскае) мора — Заходняя Дзвіна. У летапісе



даецца апісанне галоўнага воднага шляху Старажытнай Русі — «з варагаў у грэкі»: «...быў шлях з варагаў у грэкі і з грэкаў па Дняпры, а зверху Дняпра — волак да Ловаці, а па Ловаці ўваходзяць у Ільмень-возера вялікае; з гэтага ж возера цячэ Волхаў і ўпадае ў возера вялікае Нева, а вусце таго возера ўпадае ў мора Варажскае, а па тым моры да Царграда, а ад Царграда прыйсці ў Понт-мора, у якое ўпадае Дняпро-рака...». Адным з ва-

рыянтаў шляху «з варагаў у грэкі» быў шлях па Дняпры і Заходняй Дзвіне ў Варажскае (Балтыйскае) мора.

Старажытны перыяд характэрызуецца найвышэйшым росквітам геаграфіі і картаграфіі. У эпоху ранняга сярэднявекі рымляне, якія атрымалі ў спадчыну ад старажытных грэкаў іх картаграфічныя веды, нічога не зрабілі для далейшага тэарэтычнага развіцця картаграфіі. Для сваіх мэтаў яны складалі асобы тып карт — «іцінэарыяў» (*itineraria annotata*) — дарожнікаў, якія насілі выключна маршрутны характар. Нягледзячы на прымітыўнасць, іх належыць разглядаць як адзін з асноўных выпадкаў прымянення карт у практычнай дзейнасці чалавека.

Геаграфічныя погляды людзей у гэты перыяд былі на вельмі нізкім узроўні. Яны складваліся пад уплывам шырока распаўсюджанай у той час новай рэлігіі — хрысціянства на фоне рэшткаў навукі



і культуры класічнай старажытнасці, якія яшчэ добра захаваліся. Характэрнай рысай створаных тады карт, асабліва ў Усходняй Еўропе, з'яўлялася абавязковае ўзгадненне пытанняў светабудовы з біблейскім вучэннем.

У сярэднявекуі найбольш дасканалыя звесткі пра нашы рэкі, якія служылі важнымі гандлёвымі шляхамі, утрымліваліся ў работах арабскіх аўтараў. Вандроўныя арабскія купцы, якія гандлявалі з народамі Еўрапейскай Сарматыі, падарожнікі, прадстаўнікі розных пасольстваў назапасілі вялікі фактычны матэрыял, на аснове якога потым дапаўняліся, удакладняліся карты Пталамея і ўключаліся ў выданні яго твораў, што перавыдаваліся аж да XVII стагоддзя некалькі дзесяткаў разоў пад рознымі назвамі («Геаграфія», «Касмаграфія» і іншыя).

У сярэдзіне XII стагоддзя арабскі географ і картограф аль-Ідрысі стварыў для караля Сіцыліі Роджэра II падрабяз-

ную карту ўсяго вядомага ў той час свету. Яна была падзелена на сем шыротных зон — «кліматаў», дзесяць мерыдыянальных чляненьняў і складалася з 70 лістоў, на якія было нанесена каля 2500 геаграфічных назваў. Змест карты быў вельмі скажоны, памеры добра вядомых зямель значна перавялічаны ў параўнанні з малавядомымі, да якіх адносілася і сучасная Беларусь.

У сёмым (паўночным) клімаце гэтай карты, які ахапіў Англію, Скандынавію, балтыйскія землі і паўночную Расію, схематычна нанесена рака Днабрус (Днепр) і як яе выток падпісана рака Бельтас (Бярэзіна). Вярхоўе сучаснага Дняпра наогул адсутнічае. На захадзе ад ракі Бельтас пазначаны горад Муніска — старажытны Менск (Мінск). На захадзе ад Дняпра — вялізнае возера Цермі, у якое ўпадаюць сем рэк з поўначы і па чатыры з захаду і поўдня. Гэта не што іншае, як прыпяцкія балоты. У 1849 годзе карту аль-Ідрысі ў лацін-



скай транскрыпцыі выдаў у Бруселі польскі гісторык і грамадскі дзеяч Іаахім Лялевель і тым самым зрабіў яе даступнай для даследчыкаў.

Нягледзячы на ўсе недахопы карты аль-Ідрысі, тут назіраецца ўжо імкненне адлюстраваць контуры рэк у адпаведнасці з рэчаіснасцю. Характэрнай асаблівасцю гэтай карты і наогул арабскіх картаў з'яўляецца тое, што яны арыентаваны верхам не на поўнач, як звычайна, а на поўдзень.

Вялікай заслугай арабаў у развіцці картаграфіі з'явілася захаванне дасягненняў антычнай навукі і, у прыватнасці, картаграфіі. Перавыдаваючы творы грэчаскіх картографіаў, перамалеўваючы іх карты, арабы садзейнічалі захаванню для нашчадкаў картаграфічных матэрыялаў класічнай старажытнасці.

Да больш позніх, пасля арабскіх, карт, на якіх ёсць указанні і на тэрыторыю Беларусі, адносяцца карты Марына Сануда (1306 год), Пятра Вісконтэ (1318 год), Фра-Маўра (1459 год) і іншых аўтараў.

З канца XIII стагоддзя і па другую палову XVI стагоддзя тэрыторыя Беларусі знаходзілася ў складзе Вялікага княства Літоўскага. Паслам, дыпламатам, падарожнікам, што ехалі з Заходняй Еўропы ў Маскоўскую дзяржаву, даводзілася пераадольваць шматлікія вялікія і малыя рэкі. Пра свае ўражанні яны пакідалі запіскі. З нашымі вялікімі і малымі рэкамі даводзілася знаё-





міцца і зборшчыкам падаткаў, землямерам, якія таксама занатоўвалі свае назіранні, пісалі справаздачы і перадавалі іх па інстанцыях. Гэтыя дакументы потым траплялі ў архівы і даследаваліся географамі, а пазней друкаваліся ў розных выданнях.

Так, у сярэдзіне XVI стагоддзя кракаўскі канонік і дыпламат Ян Длугаш на аснове гістарычных дакументаў, хронік, рускіх летапісаў, архіўных тапаграфічных матэрыялаў склаў «Храналогію дзяржавы Польскай», даведзеную да 1480 года, у якой апісана вялікая частка Еўропы ад Одэра да Дняпра, а таксама даволі падрабязна і дакладна — дзве буйнейшыя рачныя сістэмы — Одры (каля 100 рэк) і Віслы (каля 50 рэк). Рэкі Літвы ў межах таго часу апісаны не так падрабязна: у басейне Нёмана названы толькі дзевяць рэк, Дняпра — 15 (ад Бярэзіны да Росі), пры тым з вялікімі памылкамі.

Нямецкі барон Сігізмунд Герберштэйн за сорак гадоў

сваёй дыпламатычнай дзейнасці на каралеўскай і імператарскай германскай службе аб'ездзіў большую частку Еўропы. Двойчы наведаўшы Русь, ён сабраў вялікі фактычны матэрыял, дапоўніў яго заходне-еўрапейскімі крыніцамі і стварыў «Запіскі аб Маскавіцкіх справах» (1549 год), у якіх ёсць некаторыя звесткі і па гідраграфіі. С. Герберштэйн, у прыватнасці, упамінаў аб 11 азёрах і 36 рэках Балтыйскага басейна і правільна паказаў іх вытокі, пералічыў шмат прытокаў Дняпра. Яго здзіўляла вялікая колькасць азёраў і рэк: так, на поўнач ад Полацка ён сутыкнуўся з такой колькасцю рэк, азёраў і балот, што ні падлічыць іх, ні прывесці ўсе назвы не маглі нават мясцовыя жыхары.

Вось, напрыклад, як ён апісаў раку Бярэзіну: «Горад Барысаў знаходзіцца на дваццаць дзве мілі ад Оршы на захад, уздоўж яго працякае рака Бярэзіна, якая ўпадае ў Барысфен ніжэй Бабруйска. Наколь-

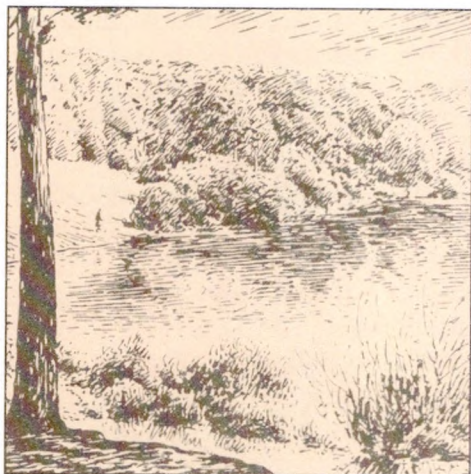

кі я мог заключыць на вока, Бярэзіна некалькі шырэйшая за Барысфен каля Смаленска (зараз Дняпро каля Смаленска прыкладна ў два разы шырэйшы, чым Бярэзіна каля Барысава. — Аўт.). Я думаю, што Бярэзіну старажытныя людзі лічылі за Барысфен, на што, відаць, указвае нават і само гучанне яе назвы. Бо калі мы ўгледзімся ў апісанне Пталамея, то яно падыйдзе больш да вытокаў Бярэзіны, чым Барысфена, які называецца Дняпром».

Да сваіх «Запісак» С. Герберштэйн прыклаў карту Масковіі, якая не мае сваіх рускіх папярэдніц і з'яўляецца спробай аўтара адлюстраваць уласныя ўражанні.

Але найбольш поўнай і дакладнай на той час была карта Себасцьяна Мюнстэра, выдадзеная ім у Базелі ў складзе «Геаграфіі» Пталамея ў 1540 годзе. На ёй у межах Літвы паказаны рэкі Непер (Дняпро), яго прыток Прыпецыус (Прыпяць) з гарадамі Мазыр, Гарадок, Пінск, а таксама Бярэзіна (без подпісу) і Свіслач, якія выцякалі з густых лясоў. Пры зліцці іх нанесены населены пункт (відаць, Свіслач), а ніжэй ракі Свіслач — горад Бабруск (Бабруйск). Тут жа паказана рака Хранон (Нёман), якая выцякае з буйнога возера Хранэс, з якога пачынаецца таксама рака Случ — паўночны (левабярэжны) прыток Прыпецыуса. Тым не менш і на гэтай карце, і на наступных, якія былі складзены заходнееўрапейскімі аўтарамі,



многія беларускія рэкі адлюстраваны са значнымі скажэннямі і невялікай дакладнасцю.

У 1569 годзе, пасля Люблінскай уніі, Вялікае княства Літоўскае і Польшча аб'ядналіся ў федэратыўную дзяржаву — Рэч Паспалітую, у складзе якой землі Беларусі знаходзіліся да ўз'яднання з Расійскай дзяржавай у 1795 годзе. Звесткі аб гідраграфіі беларускіх зямель, якія адносяцца да таго часу, рассяяны ў шэрагу літоўскіх, польскіх і рускіх крыніц. Беларускія рэкі, па прычыне свайго геаграфічнага становішча, былі аб'ектам дасканалага вывучэння як водных камунікацый у мірны час, так і абарончых рубяжоў у час вайны.

Так, сакратар польскага караля Стэфана Баторыя, удзельнік яго паходу на Полацк і Віцебск у 1579 годзе Рэйнгольд Гейдэнштэйн у сваіх «Запісках аб Маскоўскай вайне 1578—1582 гадоў» пакінуў звесткі па гідраграфіі тэатра ваенных дзеянняў. Рэкі ўпамі-



наюцца ім галоўным чынам з ваенна-стратэгічнага пункту гледжання — як водныя перашкоды, шляхі зносін, зручныя месцы для збудавання ўмацаваных пунктаў, як арыенціры. Сцісла характарызуецца Дняпро, як граніца паміж Вялікім княствам Літоўскім і Маскоўскай Руссю, і Вілія. Больш падрабязна — Заходняя Дзвіна і рэкі яе басейна: Ловаць, Усвейка, Каспля, Ула, Лепель, Обаль, Палата, Ушача, Дзісна, Дрыса з прытокамі



Нішча і іншыя (тут і далей па тэксту прыводзяцца сучасныя геаграфічныя назвы).

Аўтар звярнуў увагу, што вярхоўі левабярэжных прытокаў Бярэзіны і Заходняй Дзвіны падыходзяць блізка адзін да аднаго. І ён абгрунтаваў тэхнічную магчымасць і эканамічную мэтазгоднасць суднаходнага злучэння Улы з Бярэзінай, што і было зроблена больш як праз дзвесце гадоў: царскі загад Паўла I ад 25 лютага 1797 года патрабаваў «збудаваць водную сувязь паміж Дняпром і Заходняй Дзвіной праз Бярэзіну». Да 1805 года будавалася Бярэзінская водная сістэма, якая працягнулася па рэках Сергуч, Бярэшча, Эса, Ула, азёрам Манец, Плаўна, Бярэшча, Проша, Лепельскае. Цяпер гэта сістэма не дзейнічае.

Рускі падарожнік і дыпламат Трыфан Карабейнікаў, які накіроўваўся ў складзе пасольства ў 1593 годзе ў Турэцкую Імперыю, праязджаў Барысаў, Мінск і Слуцк. Ён адзначыў,

што Бярэзіна каля Барысава па шырыні як Яўза, на рацэ мост даўжынёй 200 сажаняў (у сапраўднасці Яўза значна вузейшая за Бярэзіну), а Мінск — горад драўляны, велічынёю як Вязьма, пад ім цячэ Свіслач, якая менш за Яўзу (у сапраўднасці больш за яе). Апісваючы Слуцк, ён вызначыў, што тут цякуць дзве ракі — Вясейка і Случ.

З ліку картаграфічных крыніц канца XVI стагоддзя трэба ўпамянуць карту Літвы, выдадзеную Герардам Меркатарам у 1595 годзе. На гэтай карце ёсць сетка мерыдыянаў і паралеляў, нанесена шмат гарадоў, падрабязна адлюстравана гідраграфічная сетка, паказаны лясы.

Найбольш буйныя тапаграфічныя і гідраграфічныя работы пачаліся ў канцы 80-х гадоў XVI стагоддзя на ўсходзе Рэчы Паспалітай пад кіраўніцтвам князя Мікалая Хрыстафора Радзівіла Сіроткі. Вынікам іх з'явілася стварэнне так званай Радзівілаўскай карты Вялікага



княства Літоўскага (найбольш вядомай крыніцы па гідраграфіі Беларусі), якая была выдадзена ў Амстэрдаме ў 1613 годзе неўзабаве пасля смерці Радзівіла. Размяшчэнне і канфігурацыя рэк на карце, якая ахапіла тэрыторыю ад Віслы да Дняпра, былі вельмі блізкімі да сучасных. Даволі дакладна адлюстраваны Заходняя Дзвіна з прытокамі Дзісна. З некаторымі скажэннямі нанесены прытокі Дняпра — Друць, Бярэзіна з прытокамі Свіслач, Прыпяць з прытокамі Пціч, Стыр, Гарынь (у басейне Прыпяці паказаны вялізныя балоты — Палессе), а таксама Нёман з Віліяй і Шчарай. Па дакладнасці гэта карта пераўзыходзіла не толькі ранейшыя, але і шэраг больш позніх карт.

Самым поўным зборам звестак па геаграфіі і картаграфіі Еўрапейскай Расіі канца XVI — пачатку XVII стагоддзяў з'яўляецца «Кніга Вялікаму Чарцяжу», складзеная ў 1627 і выдадзеная (пасля ўзнаўлення страчаных арыгіналаў)

вядомым рускім асветнікам Мікалаем Іванавічам Новіковым у 1773 годзе пад назвай «Старажытная Расійская Ідраграфія», якая змяшчае «...апісанне Маскоўскай Дзяржавы, рэк, прытокаў, азёраў, калодзежаў і якія на іх гарады і ўрочышчы, і на якой яны адлегласці...».

Да «Кнігі» прыкладалася карта, якая была зроблена на аснове дзвюх картаграфічных крыніц — «Старога Чарцяжа» і «Новага Чарцяжа». «Стары Чарцёж», выкананы яшчэ пры Барысе Гадунове, ахопліваў тэрыторыю Расійскай дзяржавы ад Белага да Чорнага мораў, ад Фінскага заліва да ракі Абі, а «Новы Чарцёж» — міжрэчча Дняпра і Дона, ад Масквы да Чорнага мора. Крыніцамі для гэтых карт, якія былі складзены з мэтай збору падаткаў, паслужылі графічныя матэрыялы Польшкага і Разраднага прыказаў, а таксама «пісцовыя кнігі», у якіх змяшчаліся апісанні зямельных угоддзяў.

Большая частка беларускіх







зямель знаходзілася за заходнім рубяжом «Вялікага Чарцяжа», таму іх гідраграфія не знайшла поўнага адлюстравання. У межах прыдняпроўскага пагранічча апісваюцца такія беларускія рэкі, як Расасенка, Крапіўенка, Адроў, Сож з прытокамі Віхра, Проня і Іпуць. У басейне Заходняй Дзвіны ўпамінаецца возера Езярышча, адкуль нібыта выцякае рака Палата, што ўпадае ў Заходнюю Дзвіну каля Полацка; называецца возера Нешчарда, з якога быццам бы

выцякае рака Обаль і ўпадае таксама ў Заходнюю Дзвіну. У сапраўднасці — усё наадварот: з возера Езярышча выцякае не Палата, а Обаль, а з возера Нешчарда — рака Нешчарда, правы прыток Дрысы.

Па меры ўсё больш шырокага ахопу тэрыторыі тапаграфічнай здымкай, Радзівілаўская карта і «Вялікі Чарцёж» неаднаразова ўдакладняліся, дацаўняліся і паслужылі асновай для шэрагу наступных выданняў.

Так, пасол Свяшчэннай Рымскай імперыі Аўгуст Майерберг у сваім «Падарожжы ў Масковію» (1662 год) падрабязна апісаў Дняпро і яго прытокі — Мярэя, Аршанка, Друць, Бярэзіна, Сож, Брагінка, Прыпяць. Ён ужо ведаў, што Бярэзіна пачынаецца каля пункта Докшыцы, прымае ў сябе такія рэкі, як Бобр, Уша, Свіслач з прытокамі Волма, Продзвінка (Брожа), Жардзянка, Сведзь. Такім чынам, звесткі А. Майерберга былі блізкія да рэчаіснасці.





У дадатку да цікавага твора польскага публіцыста і дзяржаўнага дзеяча Андрэя Максіміяна Фрэдра, касцяляна Львоўскага і намесніка Падоллі, выдадзенаму ў 1675 годзе ў Слуцку пад назвай «Неабходныя звесткі па арганізацыі войска і народнага апалчэння Рэчы Паспалітай» (другое выданне), дадзена кароткая характарыстыка Нёмана, Дняпра і Прыпяці. Аўтар больш падрабязна апісаў рэкі Піна і Мухавец, а таксама іх міжрэчча і даў тэхніка-эканамічнае і ваенна-стратэгічнае абгрунтаванне магчымасці і дзяржаўнай неабходнасці будаўніцтва суднаходнага злучэння гэтых рэк, якое пачалося ў 1775 і закончылася ў 1848 годзе стварэннем Каралеўскага (цяпер Дняпроўска-Бугскага) канала. А. Фрэдра выказаў меркаванні, якія ён назваў «роздумамі і надзеямі», аб мэтазгоднасці злучэння сплаўных рэк Лань і Шчара, вярхоўяў рэк Случ і Лоша (прыток Нёмана). Ён таксама адзначыў, што пасля



стараннага даследаванняў можна было б стварыць злучэнне вярхоўяў рэк Бярэзіна і Вілія, Нарач і Дзісна.

Сярод дакументаў XVIII стагоддзя трэба вызначыць «Карты Польшчы» Рыццы Заноні (1772 год), якія ахапілі тэрыторыю сучасных Польшчы, Літвы, Беларусі і заходніх раёнаў Расіі. 24 карты гэтага выдання — больш поўныя і дакладныя, уключаюць каардынатную сетку (за нулявы прыняты мерыдыян Парыжскай абсерваторыі). Аднак адлюст-



раванне некаторых рэк Беларусі (у асноўным другога і трэцяга парадкаў) не пазбаўлена памылак і скажэнняў.

Назапашаныя да канца XVIII стагоддзя звесткі і картаграфічныя матэрыялы з'явіліся добрай асновай для далейшага, больш грунтоўнага вывучэння рэк, якое пачалося неўзабаве пасля ўз'яднання беларускіх зямель з Расіяй.

У 1798 годзе ў Пецярбурзе была створана цэнтральная дзяржаўная ўстанова — Дэпартамент вадзяных камунікацый,

які адыграў значную ролю ў пашырэнні вывучэння рэк Расіі і выкарыстанні іх для суднаходства. Дэпартамент арганізаваў пошукі на многіх рэках і выканаў значныя работы па будаўніцтву суднаходных каналаў.

У першай палове XIX стагоддзя з'явілася некалькі выданняў гідраграфічных карт Расіі і асобных яе частак. Так, у 1802 годзе была выдадзена афіцыйная гідраграфічная карта ўнутраных водных шляхоў Еўрапейскай часткі Расіі, а таксама кніга «Кароткае апісанне ўнутранага Расійскай імперыі вадаходства паміж Балтыйскім, Чорным, Белым і Каспійскімі морамі».

У гэтай кнізе ўтрымліваецца самае поўнае па тым часе апісанне такіх беларускіх рэк, як Заходняя Дзвіна (з прытокамі Ула, Обаль, Палата, Дзісна, Дрыса), Нёман (з прытокамі Вілія і Шчара), Днепр і рэкі яго басейна — Бярэзіна (з прытокамі Свіслач), Сож, Прыпяць (з прытокамі Піна, Ясель-



да, Цна, Лань, Пціч, Стыр, Гарынь, Убарць) і іншыя. Прыводзяцца даволі падрабязныя звесткі аб пошуках для Дняпроўска-Дзвінскага злучэння ў раёне Орша-Бабінавічы, аб трасе і ходзе будаўніцтва Бярэзінскай сістэмы, пра заканчэнне будаўніцтва Агінскага канала, які злучыў Шчару (прыток Нёмана) і Ясельду (прыток Прыпяці), аб незадавальняючым стане Каралеўскага (Дняпроўска-Бугскага) канала.



Вось узор апісання ракі Шчара: «Рака Шчара ёсць самы карысны прыток Нёмана. Агінскім каналам (будаўніцтва якога зараз завяршаецца і на працягу гэтага года павінна быць закончана) гэта рака злучаецца з Ясельдай, Прыпяцю і Дняпром, так што калі гэты канал будзе суднаходным, адкрыецца другі шлях паміж Дняпром і Балтыйскім морам. Але істотная карысць гэтага шляху заключаецца ў тым, што вадою да Балтыйскага мора будуць хадзіць судны з Украіны,

Маларасіі, Валыні і Падоллі. Без прывядзення ў дзеянне гэтай камунікацыі, тамашнія ўрадлівыя губерніі будуць знаходзіцца ў цяперашнім вымушаным стане заняпаду за немагчымасцю вывазу сваіх прыпасаў і прадуктаў. Гэтае злучэнне Дняпра з Нёманам прынясе таксама і вялікую карысць дастаўкай снарадаў і прыпасаў вайсковым камандам, якія размяшчаюцца на мяжы паміж Днястром і Балтыйскім морам. Рака Шчара суднаходная толькі ад горада Слоніма



да ўпадзення яе ў Нёман, ад Слоніма ж у вярхоўі Шчыры да вусця Агінскага канала гэтую раку патрэбна некалькі расчысціць і паправіць. Вышэй таго канала рака губляецца ў нязмерных балотах тамашніх правінцый...».

А гэта — рака Ула, прыток Заходняй Дзвіны: «Рака даўно была суднаходнай. З наваколля горада Лепеля праходзіла па ёй уніз штогод за 30 вялікіх барак, больш праганялі будаўнічы лес і асабліва мачтавы... На самой жа рацэ Уле, выключаючы расчыстку, трэба яшчэ пабудаваць чатыры шлюзы...».

І такіх апісанняў шмат.

Пазней, у 1832 годзе быў выдадзены «Гідраграфічны атлас Расійскай імперыі» на 59 лістах, у 1846 годзе — гідраграфічная карта Еўрапейскай Расіі на 12 лістах. Вынікі даследаванняў рэк Расіі за 150 гадоў выдадзены ў 1844—1849 гадах у шасцітомнай «Гідраграфіі дзяржавы Расійскай» акадэміка Іагана Штукенберга (на нямецкай мове), над якой аўтар

працаваў на працягу 20 гадоў.

У XIX стагоддзі гідраграфічнае абследаванне рэк праводзілася неаднаразова і не толькі для паляпшэння суднаходства і лесасплаву, але і ў складзе спецыяльных і комплексных экспедыцый, якія ўзначальвалі вядомыя вучоныя і даследчыкі. Так, у мэтах меліярацыі забалочаных поймаў рэк Палесся ў 1873 годзе была створана Заходняя экспедыцыя па асушэнні балот, якую ўзначаліў генерал Іосіф Іпалітавіч Жылінскі. За 25 гадоў экспедыцыяй былі апісаны і нанесены на карту каля пяцісот рэк і трыста азёраў Палесся. У прыватнасці, была праведзена здымка рэк Бярэзіна, Прыпяць і яе прытокаў — Ясельда, Пціч, Стыр і іншых.

Вынікі гідраграфічных даследаванняў, якія былі выкананы ў XIX стагоддзі, знайшлі адлюстраванне ў абшырнай гістарычна-геаграфічнай літаратуры, змяшчаюцца ў цэнных архіўных і картаграфічных крыніцах, якія заслугоўваюць



спецыяльнага і глыбокага даследавання.

Такім чынам, у пачатку нашага стагоддзя склалася даволі дакладнае ўяўленне аб рачной сетцы Беларусі, сфарміраваліся сучасныя назвы рэк.

У пасляваенны час гідраграфічныя партыі праводзілі ў вялікім аб'ёме работы па дэтальзацыі і ўдакладненні колькасных характарыстык рэк (матэрыялы захоўваюцца ў гідраме-

тэафондзе Дзяржкамгідрамета). Гэта асабліва актуальна, бо гаспадарчая дзейнасць пачала ўсё часцей і часцей прыводзіць і нарэшце прывяла да змянення рачной сеткі, асабліва ў раёнах інтэнсіўнай меліярацыі. Вынікі такіх даследаванняў шырока выкарыстоўваюцца ў мэтах рацыянальнага выкарыстання і аховы водных рэсурсаў.

3

3 Чырвонай кнігі  
Беларусі





Сяргей Зуёнак, арнітолаг

## ДВА БРАТЫ — БУГАІ

Бусла ведае кожны. Вось ён, паважна пераступаючы цыбатымі чырвонымі нагамі, паволі крочыць па сенажаці, вась кружыць па-над вёскай, зрэдку ўзмахваючы шырокімі крыламі, а вась нерухома застыў на засохлай галіне ў верхавіне старога дуба; такія мілыя і паспраўднаму беларускія замалёўкі вядомы кожнаму з маленства. Пэўна, таксама не сустранеш чалавека, які б хоць раз не бачыў і буславу сваячку — шэрую чаплю. Бадай, на гэтым наша знаёмства з бусловым родам і завяршаецца. Значна менш вядома такая буслова радня, як лясны жыхар чорны бусел, рудая і белая чаплі, што зрэдку гняздзяцца

на Палессі па суседству з шэрымі сёстрамі. І толькі сапраўдным аматарам прыроды даводзілася сустракаць малых чапляў — бугаёў. Не тое, каб яны былі вельмі рэдкія, часам жывуць амаль пад бокам у нас, але такія хітруны і асцярожнікі, што мы пра гэта нават і не здагадваемся.

А жывуць бугаі абавязкова каля вады: вялікі — у густых трысняговых зарасніках па берагах азёраў, вадасховішчаў; малому бугаю дастаткова вузкай палоскі трыснягу з раскіданымі там-сям купінамі вербаў ці чароту каля невялікіх заток і рэчак — на тое ён і малы.

Лётае бугай цяжка, нязграб-



на, але ж дабіраецца напрыканцы красавіка да роднага возера з няблізкай зімоўкі, што знаходзіцца аж у Паўночнай Афрыцы. Прыляціць і зашыецца ў трыснягі-чароты, каб аж да восені дзюбы адтуль не высоўваць. Сустрэць яго — яшчэ не значыць убачыць. Такая ўжо птушка бугай — можна зблізку глядзець на яго і не заўважаць, бо афарбоўка ў нашага героя асаблівая, нібы для хованак прыстасаваная: па рудавата-карычневым каптане чорныя вертыкальныя рысачкі накрэслены. З такой афарбоўкай птушка быццам раствараецца сярод трыснягу. Да ўсяго і паводзіны адпаведныя: застыне наш хітрун нерухома, доўгую шыю з дзюбай угору выцягне — акурат сухі корчык з вады вытыркаецца. А што яшчэ застаецца рабіць? На крылы, як я ўжо казаў, спадзявацца асабліва не даводзіцца, на кароткіх нагах па густых трыснягах не надта пабегаеш. Вось такое жыццё — не пабегаць і не палётаць, затое бу-

гай — адмысловы акрабат. Абхоплівае доўгімі пальцамі трысцінкі і вандруе ў густых зарасніках, як цыркач-хадульнік. Зробіць некалькі нетаропкіх крокаў, пастаіць крыху, па баках азірнецца, а затым далей шыбуе.

У большасці птушак спевы як спевы, з буслінай жа радні адны клёкаюць, другія крумкаюць. Ну, а бугаям раўці ды бухаць падабаецца, менавіта бухаць, таму і мянушка такая — бугай — да яго прычাপілася. Буханне ў нашага героя някепска атрымліваецца — за кіламетр чуваць, хоць сам бугай крыху буйнейшы за варону. Уявіце сабе: залез нейкі жартаўнік у вялізную бочку і раз-пораз гукае: «Бу-у-у!..» Вось на што бугаёвы спевы падобны. Кажуць, каб гучней было, бугай сваю дзюбу ў ваду апускае. Цяжка паверыць, але гучыць прыгожа. Цікава яшчэ вось што: бухне бугай, які побач з табою знаходзіцца, а памоцы голас амаль не адрозніваецца ад голасу яго брата, што





дзесьці за паўкіламетра адсюль раве. Дарэчы, бугаёва буханне мае біялагічны сэнс. Такім чынам птушка сапернікаў папярэджвае: маўляў, мясціна ўжо занятая, пашукайце іншую, а заадно і сяброўку-бугаіху да гнязда запрашае. Дарэчы, самка афарбавана аднолькава з самцом, бухаць таксама ўмее, толькі значна цішэй.

Вялікія бугаі падобны на іншых чапляў, але селянца яны не калоніяй, а паасобку, далёка пара ад пары, на паляванні не лётаюць, побач з гняздом малых рыбак ці вадзяных жукоў палююць. Сядзіць бугай сярод трыснягу, чакае. Прыкмеціў нейкую драбязу, маланкава дзеўбануў, праглынуў і зноў застыў нерухома.

Гняздо бугай ладзіць проста на вадзе ў выглядзе трывалай падсцілкі з трысняговых галінак. Сюды ж адкладвае і яйкі. Бугаёвы птушаняты, а іх бывае ад чатырох да шасці, падобныя на кудлатых чарцянятак. Доўга яны ў гняздзе не затрымліваюцца, а хутка распаўзаюць

ца па навакольных трыснягах, бо вучыцца лятаць не спяшаюцца.

Малы бугай падобны і непадобны да свайго старэйшага брата. Мае ён такую ж «бугаёўскую» постаць — нагадвае невялікую чаплю з кароткай шыяй і невысокімі нагамі. Самка сціпла апранута. А вось самец сваім брудна-белым, амаль жоўтым каўняром і грудзьмі, чорнай спіной і каплялюшыкам, паважнымі фанабэрыстымі рухамі нагадвае чыноўніка ў пінжаку і не надта свежай кашулі. Ён дапамагае сяброўцы наседжваць яйкі, корміць птушанят. Але дзіўна, як з такой афарбоўкай не высачыць яго драпежнік? Не варта хвалявацца. У густых зарасніках пры пастаянным чаргаванні светлых і цёмных участкаў, бесперапыннай гульні светаў і ценяў у сонечны дзень, птушка з такой афарбоўкай зліваецца з навакольным фонам, і калі сядзіць нерухома, яе цяжка заўважыць.

Лётае бугайчык значна лепш





і ахвотней за свайго старэйшага брата. Кожны вечар ён робіць аблёт сваіх уладанняў; старт бярэ ад гнязда і звычайна вылятае ў адзін і той жа час.

У адрозненне ад вялікага бугая, малы гняздо ладзіць у кусце вербалозу над вадою. Пабудова нагадвае перакулены конус, зроблены з сухіх лазовых галінак. Ну, а далей, усё як у старэйшага брата: такія ж смешныя, нязграбныя птушаняты, такія ж бацькоўскія турботы-клопаты, звязаныя з іх выхаваннем.

## УЛАДАР НАЧНОЙ ПУШЧЫ

Пачатак сакавіка. Зіма збіраецца здаваць свае пазіцыі, але па начах бывае такі марозік, што толькі дрэвы патрэскаюць, а ў непраглядна-чорным небе зіхацяць празяблыя зоркі. Бліжэй да раніцы мароз адпускае, з-за зубчатага краю далёкага лесу пачынае баязлі-

ва выглядваць густа-чырвоны дыск сонца, але неўзабаве яно хаваецца за хмарамі. І вось ужо халодны вецер пачынае шпурляць прыгаршчы калючага снегу.

Але, нягледзячы ні на што, прырода, падпарадкоўваючыся спрадвечным законам, паціху ўступае ў фазу веснавога жыцця. Калі крыху прыгрэе сонейка, у яшчэ маўклівым лесе можна пачуць першыя веснавыя гукі — гучныя крыкі крумкача, што праляцеў высока па-над вершалінамі ялін, вясёлыя перазвоны сініц, сумныя працяжныя посвісты папаўзня.

Вечарэе. Вецер сцішыўся, апошні сонечны прамень мільгануў у галінах старой алешыны і знік. Цемра паволі навалілася на лес. Праходзіць некаторы час, і раптам цішыню парушае ні з чым не параўнальны па сваёй глыбіні і моцы гук. Бу-у-у, буу-у-у — басавіта разносіцца па-над лесам. Гук гэты, здаецца, успрымаеш не толькі вушамі, але і ўсім



целам. То заспяваў сваю веснавую песню начны ўладар — пугач.

Шмат чаго кажуць у народзе пра гэтую птушку, і часам цяжка разабрацца, што праўда, а што прыгожая легенда.

...Пугач — адна з буйнейшых соваў не толькі на Беларусі, але і на зямлі ўвогуле: размах ягоных крылаў дасягае двух метраў. Колер рыхлага густога пер'я — ад бурага да светла-рудога з чорным стракатым малюнкам на кожнай пярыне. Як і ва ўсіх соваў, пер'е пугача, акрамя цвёрдых пругкіх бародак, мае пух, які робіць палёт птушкі бязгучным. Неміргаючы пагляд бяздонных вачэй з аранжавым абадкам, вушкі-пер'е на вялікай круглай галаве, вострая дзюба-крючок і кіпцюры робяць пугача падобным да казачнай істоты. Нездарма шведскі натураліст Ян Ліндблад параўноўвае яго з героямі скандынаўскага эпосу — гномамі і тролямі.

Сустракаецца пугач на тэрыторыі ад Заходняй Еўропы да

Японіі і ад Таймыра да Паўночнай Афрыкі. Дзякуючы сваёй непатрабавальнасці пугач селіцца ў гарах і пустынях, дрымучай тайзе і непразных балотах. Такую асаблівасць вучоныя называюць экалагічнай пластычнасцю. Аднак існуе адзін фактар, да якога гэта велічная птушка так і не змагла прыстасавацца — блізкае суседства чалавека. Менавіта таму пугача з кожным годам становіцца ўсё менш там, дзе ў былыя часы ён лічыўся звычайнай птушкай.

У нашай краіне пугач аддае перавагу старым хваёвым альбо змешаным, пераважна забалочаным лясам.

Некалі пакрытая лясамі і балотамі, Беларусь у нашы дні захавала вельмі мала мясцін, дзе дзікія жывёлы і птушкі адчуваюць сябе як і шмат гадоў назад. Рэгіёны, дзе сустракаецца зараз пугач, можна амаль што пералічыць па пальцах. Адносна часцей пугача можна сустрэць на Палессі, дзе сям-там яшчэ захаваліся даволі





дзікія і маладасягальныя для чалавека куткі.

А цяпер давайце зноў вернемся ў стары сакавіцкі лес, што працягнуўся па краі вялікага балота.

...Амаль гадзіну пасля заходу сонца «бухаў» пугач з вершаліны алешыны: раз-пораз, пералятаючы з аднаго дрэва на другое, адзывалася яму сяброўка, але больш працягла, манатонна. Зрэдку глухое буханне пераходзіла ў вар'яцкі рогат, ад якога мурашкі бегаюць па скуры.

Нарэшце пугач натапырыўся, пасядзеў моўчкі, а потым узмахнуў магутнымі крыламі, зляцеў з дрэва і бязгучна, як здань, знік у непрагляднай цемры сакавіцкай ночы.

Мінуў месяц, снег сышоў, дзе-нідзе на сонечных прагалінах можна заўважыць сонкветку, а ў цяністых ельніках зрэдку трапляецца дзіўная бухматая расліна пятроўкрыж. Цэлы дзень грыміць лес ад звонкіх галасоў сініц і мажорных спеваў берасцянкі. З

суседняга балота нават удзень чуваць прыглушанае мармытанне цецерыкоў. Надвячоркам гукі-колеры становяцца больш мяккімі, лірычнымі. Відарысы дрэў робяцца невыразнымі, размытымі, з высокіх ялін пачынаюць гучаць тужлівыя пошвісты чорных драздоў, у падлеску старанна спявае малінаўка, а па-над прагалінамі то там, то сям з «хорканнем» ды «цырканнем» пралятае смешная даўганосая слонка. Вось ужо зусім цёмна. І раптам доўгачаканае «Бу-уу» перакрывае ўсе астатнія гукі — адзтваўся-такі стары знаёмец. Толькі зараз пугачу не да спеваў — бухнуўшы яшчэ колькі разоў, ён плануе з дрэва і, паволі ўзмахваючы шырокімі крыламі, накіроўваецца на паляванне. І самому трэба падсілкавацца, і сяброўку накарміць — яна ўжо другі тыдзень сядзіць на гнездзе — ямцы ў каранях таўшчэзнай — у два абхваты — алешыны, у верхвіне якой штовечар спявае пугач-самец. Доўга, вельмі доў-



га — больш за месяц грэе пугачыха белыя круглыя яйкі, пакуль з іх выйдучь на белы свет белыя пушыстыя камячкі — птушаняты.

А вось ужо і травень на двары. У гняздзе пугачоў значныя змены: вада спала, альховае кубло абсохла і гняздо апынулася на ўзвышшы, з якога цяпер паглядаюць пяцёра лупатых гномаў-савянят. Самы маладзенькі (савяняты выводзяцца з інтэрвалам 2—3 дні) яшчэ захаваў белае дзіцячае адзенне, а старэйшы — апрануў шэрую стракатую кашулю. Прыбавілася клопатаў у бацькоў-пугачоў. Цяпер ужо і засветла бацька з маці вылятаюць на паляванне, каб укарміць сваіх заўсёды галодных дзетак. Доўга не распадаецца пугачыная сям'я — пакуль падрастуць ма-

лыя, на крыло станучь, паляваць навучацца, іншыя тонкасці пугачынага жыцця-быцця пазнаюць, глядзіш — і лета скончылася.

У верасні, калі сумны маўклівы лес пачынае скідаць рознакаляровае ўбранне, а караваны пералётных птушак накіроўваюцца ў штогодняе падарожжа на поўдзень, неўзабаве пасля заходу сонца можна пачуць то там, то сям у лесе няўпэўненае буханне — то пугачаняты спрабуюць маладыя галасы.

Бывайце, пугачы, да наступнай вясны! Спадзяюся, не напаткае вас лёс тарпана і тура, балотнай рысі і ляснога ката, і застанецеся вы вечнымі сімваламі-вартаўнікамі старажытнай беларускай пушчы.

4

Пошуки.  
Адкрыцці.  
Знаходкі

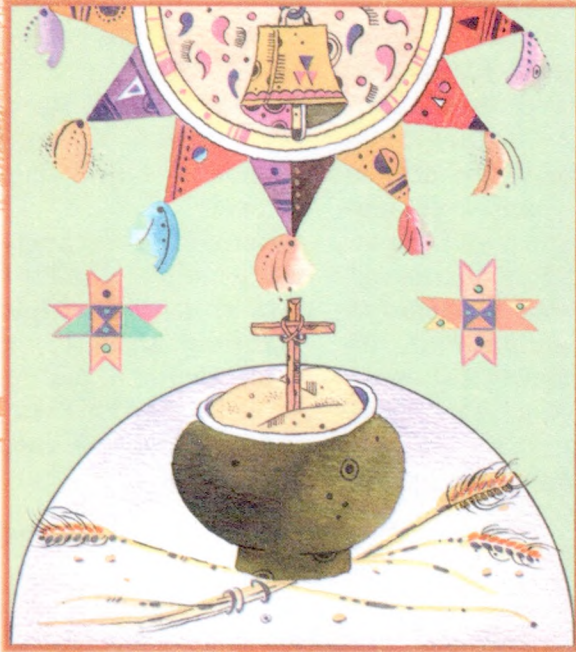





Уладзімір Ягоўдзік, пісьменнік

## «ПРЫЕХАЛА КАЛЯДА»

(Пра зімовыя святы)

### ЗІМА І ЗЮЗЯ

Адплакалі нудныя восеньскія дажджы, стаміліся калючыя вятры-скавышы і, нарэшце, дыхнула Зіма. Звычайна яна прыходзіць уночы, калі і звяры, і птушкі, і, вядома, людзі спяць глыбокім сном. Прачнешся раніцай, а ў пакоі светла-светла, як напярэдадні свята. Хутчэй з-пад цёплай коўдры! Прыліпнеш носам да аконнага шкла — навокал такая бялюткасць, аж вочы адбірае. І міжволі засмяешся: наперадзе шмат цікавых забаў. Санкі, лыжы, канькі, шпурлянне снежак...

Зіма прыходзіць не адна,

а прыводзіць з сабою трох сваіх сыноў.

Першы сын — гэта Снежань, які Зіму пачынае, а год канчае. Яшчэ людзі кажуць, што Снежань вока снегам цешыць, ды марозам вуха рве.

Другі сын — Студзень. Ён — году пачатак, а Зіме палавіна. Студзень, сведчыць народная прымаўка, хаты студзіць, рана гаспадароў будзіць.

Ну, а трэці сын Зімы называецца Люты, які ў кожнага спытаецца, ці добра ты абуты.

Тым часам нізкае шэрае неба, нібы з бяздоннага мяха, усё падсыпае і падсыпае снег. Зіма спяшаецца дагадзіць свайму прыяцелю Зюзю, які блукае па



глухіх лясных нетрах. Падобны Зюзя на сівога старога з доўгаю барадою. Ходзіць ён бясанож, без шапкі, але ў белым кажуху, з жалезнай булавою на плячы. Калі Зюзя раззлущае, дык грукае булавою па старадрэвінах і пнях — нацкоўвае на ўсё жывое траскучыя маразы.

Але не толькі маразы памагаюць уладарыць Зюю. Ёсць у яго тры белакося прыгажуні-дачкі — Завея, Завіруха і Мяцеліца. Ім падабаюцца сыны матухны Зімы: Завея горнецца да Снежня, Завіруха да Студзеня, а Мяцеліца да Лютага. Зюзя і Зіма з ахвотаю ладзяць сваім дзецям заручны, а потым і вяселлі. Ды так усе разам яны разгуляюцца — свету белага не відаць. Замятуць дарогі, вышэй за хаты насыплюць снежныя гурбы і сумёты.

Гуляюць, сваваюць Зіма і Зюзя з дочкамі сваімі ды сынамі, а жыццё ўсё роўна не замірае. Вунь ланцужкамі рассыпаліся звярыныя сляды, чу-



ваць бадзёрыя галасы птушак. А па вёсках і гарадах звянец школьных званкі і дзіцячы смех. Пасля працоўных будняў наступаюць цудоўныя зімовыя святы.

А самае чаканне з усіх зімовых святаў — гэта навагодняе свята, а таксама Каляды, якія пачынаюцца з вясёлай песенькі-заклічкі:

Калядачкі далёка,  
Каўбасачкі высокая.  
Калядачкі прыблізіліся —  
Каўбасачкі паніжыліся.

## СВЯТА НОВАГА ГОДА

Як і ў многіх краінах свету, у нас, на Беларусі, прыход Новага года не заўсёды святкаваўся 1 студзеня. У далёкім мінулым нашы дзяды і прадзеды свята Новага года адзначалі на пачатку вясны, калі пасля доўгага зімовага сну абуджалася зямля. Звычай ставіць і ўпрыгожваць ёлку з'явіўся ў канцы XVIII стагоддзя.





Гэткім чынам людзі нібыта прасілі літасці ў прыроды: каб вясною, калі ўсё зацвіце, не вярнуўся мароз, а ўлетку ад буры і градабою не палегла збажына. Прыкладна ў той час упершыню да дзяцей з падарункамі завіталі Снягурка і Дзед Мароз. Праўда, Дзед Мароза шмат дзе ў свеце, напрыклад у Амерыцы, называюць па-іншаму — Санта-Клаўсам. Але ён таксама белабароды, у чырвонай шубе, з вялікім мяшком падарункаў за плячыма.

У Афганістане свята Новага года адзначаецца 21 сакавіка.

У далёкай ад нас афрыканскай Эфіопіі — 1 верасня.

У Бірме падчас навагодняга свята вас «павіншуюць» кубкам вады на галаву. Бірманцы ўпэўнены, што менавіта так «адмываюцца» ўсе мінулагаднія хваробы і грахі.

Ну, а найгучней Новы год сустракаюць, мабыць, у Кітаі, дзе калісьці вынайшлі порах, які тут лічыцца сімвалам шчасця. Кожны кітаец робіць свой уласны салют, і ў навагоднюю

ноч па ўсёй краіне коціцца вясёлы гом.

Як бачым, адно і тое свята людзі адзначаюць у розны час і па-свойму, шануючы старадаўнія звычаі і павер'і.

Шмат надзвычай цікавых традыцый было і ў нашых продкаў. А каб вы ў тым упэўніліся самі, запрашаю, сябры, вас на беларускія Каляды.

## ПЕРШАЯ КУЦЦЯ

6 студзеня — прэдадзень вялікага свята. Свята нараджэння Ісуса Хрыста, які з'явіўся на свет, каб збавіць людзей ад грахоў, навучыць іх дабру, згодзе і міласэрнасці. На зямлю, дзе мы жывём, Хрыстова вучэнне прыйшло амаль праз 1000 гадоў пасля нараджэння Сына Божлага. А дагэтуль нашы далёкія прашчурны славлі ўсемагутнага стваральніка сусвету бога Свабога ці Рода, а таксама яго памочнікаў, багоў сонца — Каляду, Даждзбога, Ярылу і



Хорса. Таму ў час зімовага сонцастаяння, калі дзень пачынае прыбываць, а ноч адступаць, святкаваліся каляды — вельмі старадаўняе і надзвычай цікавае народнае свята, што не забылася аж да нашых дзён.

Дасведчаня навукоўцы кажуць, што слова «каляды» запазычанае, бо нагадвае лацінскае «календы» — так старажытныя рымляне называлі першы дзень кожнага месяца. Разам з тым існуе меркаванне, што слова «каляды» ўтварылася ад слова «кола». Людзі сваімі вачыма бачылі: год сапраўды падобны на кола. На змену зіме прыходзіць вясна, за вясною прамільгне лета, потым наступае восень, а за восенню — зноў зіма.

Увечары перад Калядамі сямя збіралася на Першую, альбо, як яшчэ казалі, Багатую куццю. Куццёй называюць кашу, звараную з ячных круп, часам падсалоджаную мёдам. На Першую куццю дазвалялася есці ўсё, акрамя мяса і каў-





басаў. У заможных сем'ях гатавалі ажно 12 страў, і кожную трэба было абавязкова пакаштаваць. Каб шчасціла ў хаце, гаспадыня пасыпала стол жытам і, памятаючы, што Ісус Хрыстос нарадзіўся ў яслях, церусіла па жыцце сена і засцілала бялюткі абрус...

Гаспадар сядаў на покуць, па абедзве рукі ад яго — жонка і дзеці. Пасля малітвы ён зачэрпваў першую лыжку куцці, стукаў у вакно і казаў:

«Зюзя, Зюзя, хадзі есці куццю. А калі не хочаш, дык зусім не прыходзь!»

Праз некалькі хвілін, падчас вячэры, гаспадыня пыталася ў мужа:

«А ці бачыш ты мяне?»

«Не, не бачу!» — адказваў гаспадар і адразу чуў сабе такі «прысуд»:

«Каб жа ты не бачыў свету за копамі і стагамі, за снапамі і вазамі!»

Тады муж пытаўся ў жонкі, ці яна яго бачыць.

«Не, не бачу!» — чулася ў адказ.

«А каб ты не бачыла свету за капустаю, моркваю, гуркамі ды гарбузамі!» — было мужава пажаданне.

Першая куцця — вельмі ўрачыстае свята. Куццю і астатнія стравы не даядалі да канца, а пакідалі пакаштаваць памерлым дзядам, душы якіх нібыта прыходзілі ў хату на святую вячэру.

А далей пачыналіся дзіўныя варожбы. Гаспадыня выцягвала з-пад абруса сцяблінку сена. Доўгая сяніна прадказвала высокі лён улетку. Тым часам гаспадар выходзіў на вуліцу і дзівіўся на неба. Калі высыпала шмат зорак, абяцаўся грыбны год і добры прышгод хатняй жывёлы. Калі ж на дрэвах трымалася шэрань, чакаўся добры ўраджай на хлеб. Мяла завіруха — павінны выдатна раіцца пчолы.

Вось як прыгожа і цікава святкавалі Першую куццю нашы дзяды і прадзеды. І мы, іхнія спадчыннікі, павінны не забываць, а шанаваць народныя звычаі і традыцыі.



## ЗВЕЗДАРЫ

Два тыдні адзначаліся Каляды. У гэтыя дні нельга было працаваць, хіба толькі ўпраўляцца па гаспадарцы ды як мага лепш карміць жывёл і птушак. Дарэчы, дзяды і прадзеда верылі, што на Каляды жыўнасць разумее чалавечую мову. Амаль кожны вечар ладзіліся скокі, вясёлыя ігрышчы, ад вёскі да вёскі, з хаты ў хату хадзілі звездары, калядоўшчыкі і батлейшчыкі.

У далёкім мінулым каляднымі вечарамі ўся наша зямля нагадвала дзівосны тэатр, а ўсё, што дзеелася ў ім, было падобна на захапляльны спектакль, у якім бралі ўдзел цэлыя вёскі, мястэчкі і гарады. Звычайна прадстаўленне адкрывалі звездары — яны маглі завітаць да гаспадара нават увечары на Першую куццю.

Звездары хадзілі з прыгожаю, адмыслова зробленаю звяздою-сонцам, што нібы паведамляла ўсім пра пачатак свята. Так услаўляўся паварот





зімы на вясну, а найперш уша-  
ноўвалася сонца, дзякуючы  
якому зноў абуджалася жыц-  
цё. І адначасна згадвалася Бо-  
жая зорка, запаленая на небе  
ў гонар Ісуса Хрыста, які па-  
водле старога календара нара-  
дзіўся 7 студзеня. Звездары  
спыняліся пад вокнамі хаты  
і спявалі калядную песню:

Прыехала Каляда

на белым кані,  
Яе конічак — ясен месячык,  
Яе дружачка — ясна зорачка,  
Яе пужачка — ясна звёздачка,  
Яе вазочак — з тоўстага лядку,  
Яе кажухок — з белага сняжку.

Пачуўшы спевы, гаспадары  
спяшаліся на вуліцу, сардэчна  
частавалі звездароў самым  
смачным, што было на іхнім  
стале. А хлапчукі за гасцін-  
насць спявалі наступную  
песню:

Як пайшла Каляда  
Упярод Ражаства,  
Каляда, Каляда!  
Прывнесла Каляда

Рэшата бліноў,  
Каляда, Каляда!  
Рэшата бліноў,  
Берасцень мёду,  
Каляда, Каляда!  
Дзеці блінамі  
У мёд макалі,  
Каляда, Каляда!  
У мёд макалі,  
Каляду ўспаміналі,  
Каляда, Каляда!

Звездары і сёння ходзяць па  
нашай зямлі. Праўда, іх па-  
куль не так шмат, як хацелася  
б. Таму зрабіце перад каляд-  
нымі святамі звязду-сонца і да-  
лучайцеся да дзівоснага спек-  
такля. І вы ўбачыце, колькі  
добрых гасцінных людзей жы-  
ве вакол нас.

## КАЛЯДОЎШЧЫКІ

Каляды без калядоўшчы-  
каў — што зіма без снегу. Гэта-  
му вясёламу гурту былі рады  
ў кожнай хаце. Ніводныя вес-  
ніцы не абміналі калядоўшчы-  
кі. Хадзілі яны ўвечары і ва-





дзілі «казу» з «мядзвездзем», а разам з імі «жорава» ці «бусла». У жывёл і птушак пераапрачаліся самыя здатныя да скокаў хлопцы-жартаўнікі. Маскі ды касцюмы рабіліся з выдумкай, зайздросным умельствам.

«Мядзвездзя» часцей за ўсё прыбіралі ў чорныя вывернутыя поўсцю наверх кажухі. Рукавы аднаго надзявалі на рукі, а рукавы другога — на ногі. Абодва кажухі моцна звязваліся, каб не спаўзлі падчас відовішча. На галаву «таптыгіну» насоўвалі чорную аўчынную шапку, а твар выпэцквалі сажай з коміна. Вадзіў «мядзвездзя» на ланцугу ваяк, а дапамагаў яму музыка з бубнам. «Мішка» танцаваў, паказваў, як дзеці крадуць гарох у чужым гародзе, вытвараў іншыя смешныя штукарствы.

Спадарожнікам «мядзвездзя» нярэдка быў «жораў». На доўгім кійку рабілася дзюбатая птушыная галава, да якой прывязвалася белая прасціна, а пад ёй хаваўся зух-артыст.





«Жораў» нязграбна скакаў побач з «мядзведзем», нямоцна біў ці казытаў гледачоў.

А наперадзе ўсіх ішла «каза». Рогі — з лазы або саломы, барада — з кудзелі, замест поўсці — вывернуты шэры кажух. Нашы далёкія прашчуры верылі, што «каза» бароніць ад бяды і прыносіць ураджай збажыны. Вадзіў рагатую дзедпавадыр. Ён жа стукаўся і ў вакно хаты з прыгаворам:

«Добры вечар, пане гаспадару! Дазволь зайсці ў хату з казой і мядзведзем, павіншаваць цябе са святам і павесяліць тваю сямейку!»

Гаспадар адчыняў насцеж дзверы, калядоўшчыкі ўвальсіся ў жытло і пачыналася прадстаўленне. «Каза» з «мядзведзем» ды «жоравам» паказвалі ўсе свае здольнасці, скакалі, аж сцены дрыжалі, а зладжаны хор тым часам спяваў:

Пане гаспадару, ці спіш,  
ці ляжыш,  
Ці спіш, ці ляжыш,  
ці нас чуеш?

Адчыні вакно,  
паглядзі ў гумно,  
У тваім гумне  
сам Бог ходзіць,  
Сцірты лічыць, цябе кліча.  
Цябе кліча,

дар табе даць:  
Табе самому —  
сто коп жыта,  
Жонцы тваёй —  
шубу да долу,  
Сыночкам тваім —

да па коніку,  
Па коніку да  
па вараненькаму,  
Дачушкам тваім —  
да па вяночку,  
Па вяночку

да па руцвяненькаму.  
Пане гаспадару,  
не кажы таміць,  
Не кажы таміць,  
просім нас дарыць!

Просім нас дарыць,  
наш дар невялік:  
Кош гароху, рэшата бобу,  
Мех аўса, наверх каўбаса.  
Адаўшы нам дар,  
сам жыві здароў  
З дзеткамі, з жонкай  
і з усёй сям'ёй!



Потым наперад калядоўшчыкаў выходзіў самы дужы з іх — хлопец-механоша, які збіраў і насіў пачастункі. Шчодрыя гаспадары не скупіліся, клалі ў мех сала і каўбасы, пірагі і сушаную рыбу. Яны верылі, што добрыя пажаданні калядоўшчыкаў абавязкова спраўдзяцца.

## БАТЛЕЙКА

У даўніну на святыя Каляды разам з калядоўшчыкамі і зведарамі па вёсках і мястэчках вандраваў незвычайны лялечны тэатр. На Украіне яго называлі вяртэп, у Польшчы — шопка, а ў нас на Беларусі — батлейка. Назва «батлейка» ўзнікла ад слова «Бэтлеем» — калісьці так называўся горад Віфлеем, дзе нарадзіўся Ісус Хрыстос. Дзякуючы самаробным лялькам, можна было ўбачыць Хрыстова нараджэнне, а таксама жорсткага цара Ірада, які хацеў забіць маленькага

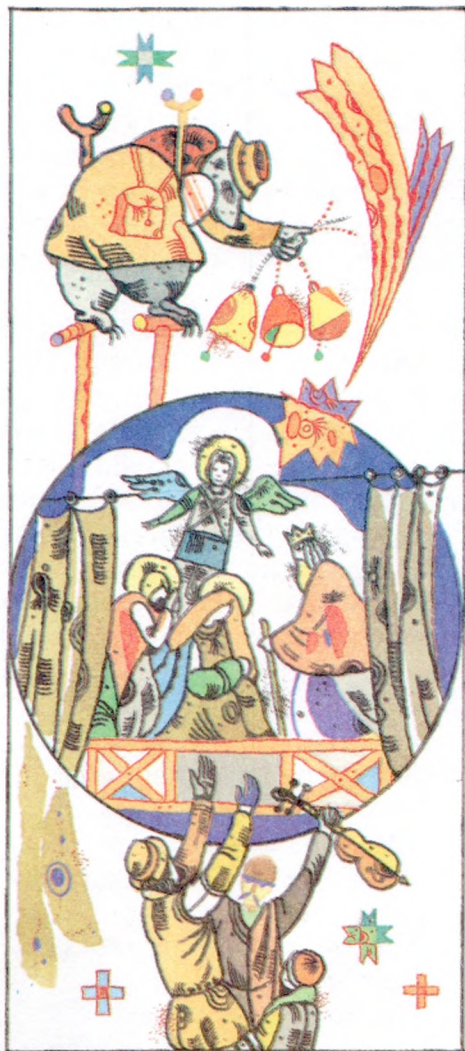



Сына Божага, за што і трапіў  
у пекла з кіпучай смалою.

«Батлейка-батлея — чароўная  
дзея», — казалі пра гэты лялеч-  
ны тэатр людзі. Батлейкавы  
тэатр быў невялікі: драўляную  
скрынку, падобную на хатку ці  
царкву, вазілі на санях альбо  
насілі нават у руках. Батлей-  
кі рабіліся аднапавярховыя,  
двухпавярховыя, былі і трох-  
павярховыя. Адзін артыст граў  
на скрыпачцы, а другі адчыняў  
дзверы чароўнай скрынкі-хаткі  
і праз шчыліны, зробленыя  
ў яе падлозе на кожным павер-  
се, вадзіў на кіёчках лялькі.  
Ён жа прамаўляў за герояў роз-  
нымі галасамі, сыпаў дасціп-  
нымі прыказкамі і прымаўкамі,  
спяваў батлейныя песні:

А ў свеце нам навіна была,  
Святы вечар!

Там Прачыстая

Сына радзіла,

Святы вечар!

У небе зорачкі засвяціліся,

Святы вечар!

Прыйшлі мудрацы,

пакланіліся,

Святы вечар!

Каб забіць дзіця,

Град сам пайшоў,

Святы вечар!

Ды да ясляў шлях

ніяк не знайшоў,

Святы вечар!

Узрасло Дзіця —

Гасподзь Хрыстос-Бог,

Святы вечар!

Праўды свет знайсці

Ён нам дапамог,

Святы вечар!

Акрамя Хрыстова нараджэн-  
ня, батлейшчыкі паказвалі  
жартаўлівыя сцэнкі пра «Ска-  
мароха і мядзведзя», «Антон  
з казой і Антоніху».

Батлейкавы тэатр няцяжка  
зрабіць сваімі рукамі, асабліва  
ў школьнай майстэрні. І тады  
на гэтай сцэне можна паставіць  
і паказаць людзям шмат ціка-  
вых казак.

## ДРУГАЯ КУЦЦЯ

Роўна праз тыдзень пасля  
Першай куцці кожная сям'я  
зноў збіралася за святочным



сталом. Гаспадыня варыла куццю ў тым самым гаршку, што і першы раз. Толькі перад Калядамі яна падавалася нішчымнаю, а цяпер — запраўленая малаком ці маслам. Таму і называлі яе часам Шчодраю куццёю.

У гэты вечар людзі елі ўсё, што мелі і хацелі: мясныя стравы і каўбасы, студзіну і ўсякія смачныя падліўкі. Словам: еш — не хачу, бо лаву паламлю. Але бацькі не забываліся напаміць дзецям, што трэба пакінуць месца і для куцці.

Некалькі стагодзяў нашы дзяды і прадзеды лічылі 13 студзеня апошнім днём старога года. І таму мінулы год праводзіўся з цікавымі гульнямі і варожбамі. Бадай, гэты вечар адзначаўся найцікавей з усіх калядных вечароў. Дзеці калядавалі і збіралі па хатах гасцінцы, гаспадары і гаспадыні па ўсякіх старадаўніх прыкметах вызначалі будучы ўраджай і прыплод жывёлы, а дзяўчаты варажылі пра будучае жыццё

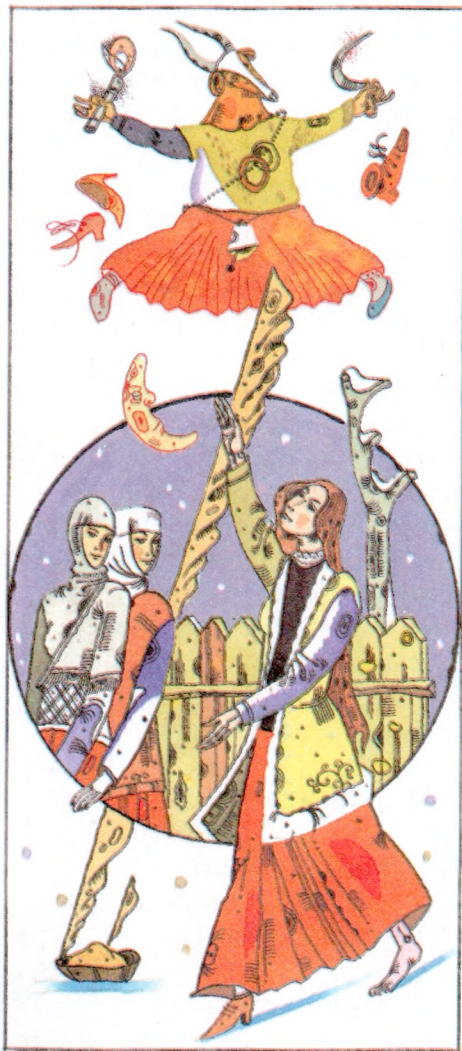



і блізкае замужжа. Адну са сваіх сябровак яны ўбіралі ў святочныя строі і называлі — Шчодра. Потым хадзілі з прыгажуняй Шчодрай ад хаты да хаты, зычылі ўсім добрым людзям дастатку і радасці, спявалі песні-шчадроўкі. Гэты звычай так і называўся — шчадраванне.

І старая вёска ад звонкіх дзівочых галасоў быццам маладзела. Сівыя бабулькі, слушаючы сваіх унучак, харашэлі тварам і забываліся пра ўсе хваробы і нямогласць.

А Шчодра і яе сяброўкі спявалі і спявалі песні, ды такія, што міжволі заслухаешся, а потым станеш падспеўваць:

За сяньмі, за сяньмі,  
там за новымі,  
Шчодры вечар,  
добры вечар!  
Стаіць святліца  
нова зрублёна.  
У той святліцы чатыры  
акенцы:  
У першым акенцы —  
да яснае сонца,

У другім акенцы —  
да ясны месяц,  
У трэцім акенцы —  
да дробныя зорачкі,  
У чацвёртым акенцы —  
да цёмная хмарка.  
Ясны месяц —  
то сам гаспадар,  
Яснае сонца —  
то жонка яго,  
Што дробныя зоркі —  
то дзеткі яго,  
Што цёмная хмарка —  
то жыта яго:  
А з карэньчыка —  
караністае,  
А з саломкі — сцяблістае,  
А з каласочка — каласістае,  
Дай жа Божа  
пану гаспадару,  
Ой, жыці-быці, піва варыці,  
Піва варыці — сыноў жаніці,  
Гарэлку купляці —  
дачок замуж аддаваці!  
Напэўна, дзяўчаткі адразу  
са мной пагодзяцца: цудоўная  
песня. Толькі, спяваючы яе, не  
забывайцеся за кожным рад-  
ком паўтараць — «Шчодры ве-  
чар, добры вечар!»



## ВАСІЛЛЕ, АБО СТАРЫ НОВЫ ГОД

14 студзеня адзначалася Васілле, або, як яшчэ казалі, — Стары Новы год.

Ці не праўда, дзіўна нека гучыць — Стары Новы год. А справа вось у чым. З вельмі-вельмі даўніх часоў старажытныя рымляне карысталіся юліянскім календаром, які ўвёў славуцы палкаводзец Юлій Цэзар. Але ён быў недасканалы. І ў 1582 годзе папа рымска-каталіцкай царквы Грыгорый Трынаццаты зацвердзіў новы каляндар, складзены па праекце італьянскага астранома і матэматыка Алаізія Ліліё. Гэты каляндар, названы пазней грыгарыянскім, быў намнога дакладнейшы за юліянскі. Амаль усе краіны Еўропы прынялі яго, акрамя Беларусі, Украіны і Расіі.

Толькі ў пачатку нашага, XX стагоддзя юліянскі каляндар адышоў у нябыт. Праўда, не зусім: ім па-ранейшаму карыстаецца праваслаўная царк-

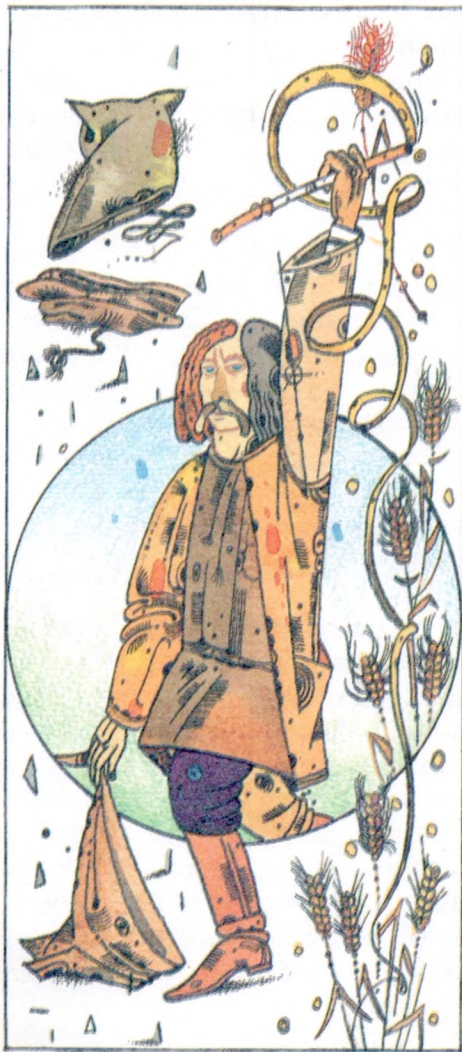



ва. І таму той, хто лічыць сябе праваслаўным вернікам, мае радасць двойчы святкаваць Новы год: першы раз па грыгарыянскім, а праз трынаццаць дзён — па юліянскім календарых.

Ну, а цяпер пра першы дзень Старога Новага года, які ў гонар святога Васіля Вялікага яшчэ называюць Васіллем. Хачу адразу папярэдзіць: ранкам нельга доўга вылежвацца ў пасцелі, нават у нядзельку, бо хто першы ў хаце альбо кватэры памыецца, той увесь год будзе бадзёры і рухавы.

А яшчэ на Васілле, узяўшы па торбачцы жыта, дзеці з самай раніцы абходзілі хаты, віншавалі гаспадароў з Новым годам і поўнай жменяй, на радасць і шчасце, «засявалі» жытло залацістым зернем. Усюды іх прымалі як жаданых і дарагіх гасцей, частавалі смачным печывам, цукеркамі, арэхамі і сушанымі ягадамі.

## ТРЭЦЯЯ КУЦЦЯ

Весела, хутка прамільгнулі два тыдні Каляд. І ўвечары 18 студзеня спраўлялася Трэцяя, або Галодная куцця, як яшчэ інакш яе называлі. Звараная ў тым самым гаршку, што і дзве папярэднія, Трэцяя куцця падавалася нішчымнай, астатнія стравы на сталае таксама падаваліся нішчымнымі. Нашы прашчтуры верылі: калі сёння не з'ясі тлустага, дык увесь год будуць абмінаць хваробы жывата.

У апошні калядны вечар моладзь абавязкова ладзіла ігрышча. Па хатах і на вуліцы гучалі журботныя дзявочыя галасы, якія спявалі развітальныя калядныя песні:

Ой, Калядачкі, вярніцеся,  
На нас, дзевак, азірніцеся,  
Мы ж вас, Калядкі,  
Дажыдаць будзем,  
Мы ж вас, Калядкі,  
Шанаваць будзем.  
Каб вас, Калядак,  
Тыдняў з дзесятак.





А што ранейка —  
То сняданнейка,  
Што вячэранька —  
Пагуляннейка.

Гаспадары пасля апошняй куцці прыбіралі сена, што ляжала два тыдні на стале, і аддавалі коням, каровам і авечкам. Каляднае сена нібыта засцерагала жывёлу ад злых чараўніц, а таксама жартаў Дамавіка ці Гуменніка. Але і яно не мела сілы, калі не прашаптаць замову:

«Добры вечар табе, дзядзішча, шырокая барадзішча, кучаравая галавішча. Калі ты свой Дамавік, дык жыві на месцы, абходзься з гэтай жывёлай па чэсці. А калі ты чужы, насыльны, дык ідзі гуляй, жыўнасць не чапай, у маім двары не бывай...»

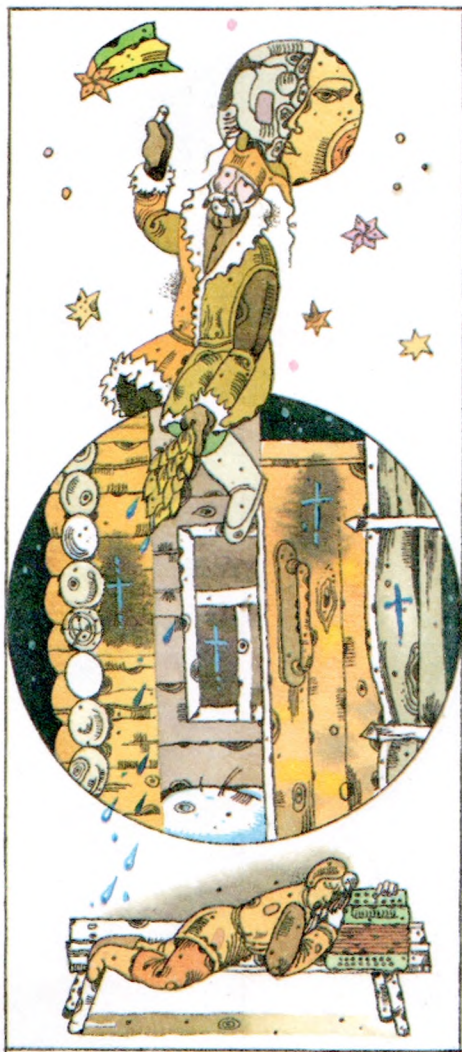

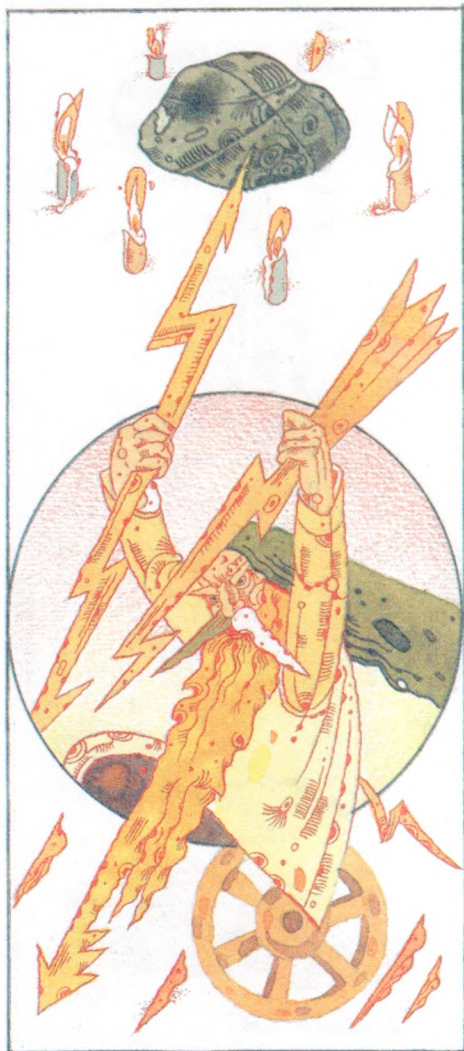

## СТРЭЧАННЕ, АБО ГРАМНІЦЫ

У лютым, а дакладней 15 лютага, нашы продкі адзначалі незвычайнае свята, якое мае дзве назвы — Стрэчанне, або Грамніцы. Як узнікла першая назва, відаць з народнай песні, якую спявалі ў гэты дзень:

А ў нас сёння Стрэчанне,  
Стрэчанне,  
Зіма з летам стрэлася,  
стрэлася.  
Лета зіму піхнула,  
піхнула  
І ножачку звіхнула,  
звіхнула.  
Зіма пайшла плачучы,  
плачучы,  
Лета пайшло скачучы,  
скачучы.

Згодна народнаму календару, мінула палавіна зімы. Пра гэта сведчыць нават прымаўка: на Грамніцы — паўзіміцы. Не дзіва, што сонца днём усміхаецца і прыпякае зусім па-весняму.



А цяпер пра тое, адкуль пайшла другая назва — Грамніцы. У вельмі-вельмі даўнія часы нашы прашчурны гэты дзень святкавалі ў гонар магутнага язычніцкага бога Перуна ці Грамоўніка. Яны ўяўлялі сабе гэтае бажаство магутным суровым асілкам з чорнымі валасамі і залацістаю барадою. Грамоўнік нібыта ездзіў па небе на імклівай калясніцы, трымаючы ў руках вогненныя стрэлы-маланкі, і цёплымі вясновымі дажджамі дапамагаў зямлі абуджацца ад зімовага сну. А яшчэ Грамоўнік зацята змагаўся з усялякімі нячысцікамі і чарцямі, шпурляючы ў іх вогненныя стрэлы маланак. Аж да нашых дзён захаваліся сляды той барацьбы. Калі дарогі прывядуць вас у Сенненскі раён, што ў Віцебскай вобласці, то каля вёскі Дубкі можна ўбачыць аграмадны Пярун-камень. Мясцовыя жыхары кажуць, што якраз тут Грамоўнік забіў самага галоўнага чорта з усёй нячыстай сілы. Аднак нячысцікі, як вядома, страшэн-

на хітрыя. Уцякаючы ад немінучай кары, яны хаваюцца то ў будынкі, то за людзей... Асабліва за тых, каго навальніца заспела ў дарозе. Таму нярэдка жахлівыя стрэлы-маланкі Грамоўніка цяляюць у жытло або ў няшчаснага чалавека.

Засцерагаюць ад бяды грамнічныя свечкі, асвечаныя ў гэты дзень у царкве. Калі пачыналася бура, іх запальвалі ў хаце, а таксама вешалі ў хляве каля дзвярэй — тады ніякія ведзьмы і гуменнікі не шкодзілі жывёле.

На Грамніцы дазвалялася сем разоў есці, але дбайныя гаспадары, сядваючы за стол, помнілі народную мудрасць: Грамніцы — хлеба палавіца.

## АЎЛАСАЎ ДЗЕНЬ

Аўласаў дзень, што азначаўся 24 лютага, святкавалі ў гонар бога Вялеса — апекуна пастухоў і падарожнікаў, заступніка коней, кароў і авечак. Таму і называўся Аўласаў

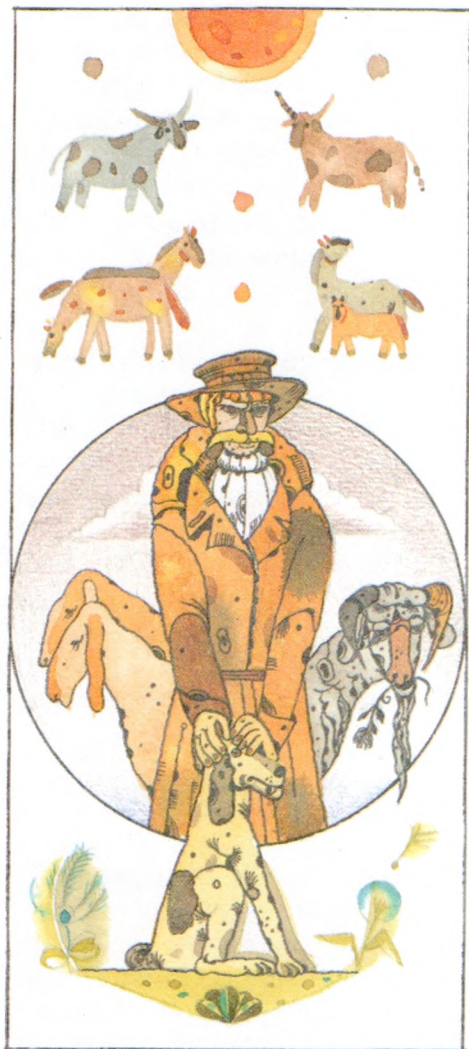

дзень яшчэ каровіным ці конскім святam.

Гаспадары ў гэты дзень асабліва шчодра кармілі жыўнасць, а коней нават не запрагалі для работы. Дазвалялася толькі аб'язджаць маладых жарэбчыкаў, каб яны добра хадзілі ў санях і возе.

Ну, а дзеці — будучыя падпаскі і пастушкі — спявалі на Аўласа такую песеньку:

Ты, Аўлас, Аўлас,  
Ты вазьміся ў нас  
Жывёлу пасвіць.  
Нашых каровак  
Каля дубровак;  
Нашых авечак  
Каля рэчак;  
Нашых свінак  
Каля асінак;  
Нашых козачак  
Каля лозачак.

Моцна шанавалі нашы продкі бога статку Вялеса. Нездарма свае паселішчы ў гонар яго называлі. І па сённяшні дзень жывуць людзі ў вёсках Воласава, Валосавічы, што



знаходзяцца ў Віцебскай ды Гомельскай абласцях.

А яшчэ на Аўласа гаспадыні абавязкова пяклі аладкі, каб былі гладкі цяляткі і жарабяткі.

## МАСЛЕНІЦА

Масленіца — свята заканчэння зімы. Яно адзначалася ў самым канцы лютага ці на пачатку сакавіка. Асабліва весела святкавалі Масленіцу на Віцебшчыне і Магілёўшчыне.

Ужо дыхала цяплом блізкая вясна. У сялянскіх гаспадарках жывёла давала прыплод — ягнят, цялят, жарабят. Нарэшце можна было выпіць кубак малака, з'есці яйка, бо пачыналі несціся куры. Раніцай на Масленіцу, першы дзень якой прыпадаў на панядзелак, кожная гаспадыня пякла шмат бліноў. Елі іх, макаючы ў першае збітае масла, каштавалі таксама сыр і тварог. Успаміналі

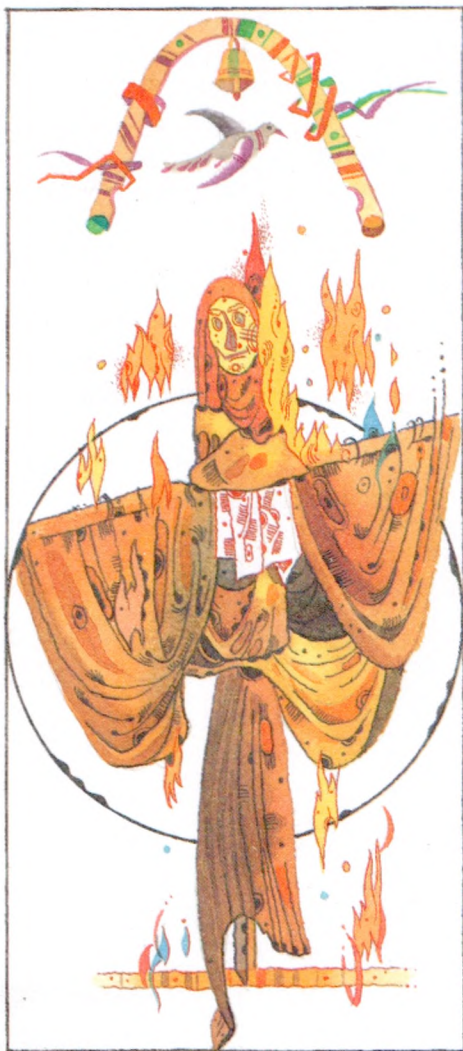



добрым словам бога Вялеса, не забываліся пакінуць бліноў і памерлым дзядам, душы якіх абуджаліся разам са з'яўленнем травінак і кветак.

Дзеці ў гэтыя дні не сядзелі ў хаце. Хлапчукі ладзілі на варотах ці ў гумне гушкалку і гушкаліся па чарзе, каб летам вырас доўгі і моцны лён. А дзяўчаткі вадзілі карагоды і спявалі масленічныя песні:

У нас сёння Масленіца,  
Прыляцела ластавіца,  
Села на жэрдачку,  
Шчабятала вестачку.

Ластавіца песню спела,  
Назад у поле паляцела...

Асабліва весела ў масленічны тыдзень было на горцы. І дзеці, і дарослыя каталіся ў старых кашах ці на лядзянках — высечаных проста з лёду зэдліках.

А самы цікавы дзень прыпадаў напрыканцы свята. Удзельнікі ігрышча рабілі саламяную бабу — пудзіла зімы. Потым неслі яго ўсім гуртам за вёску ў поле і спальвалі там, а попел раскідвалі па зямлі, каб яна была ўрадлівая і шчодрая.

5

Юнаму  
Эрудыту

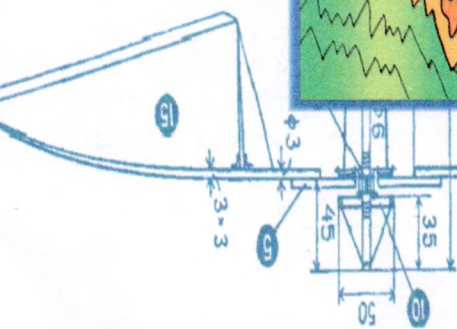
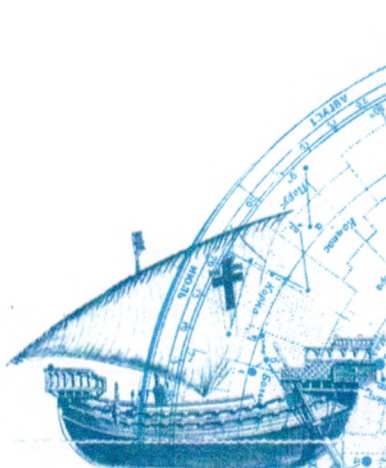



(Па старонках друку)

## ЦІ ВЕДАЕЦЕ ВЫ, ШТО?..

... чалавек робіць за дзень прыблізна 20.000 крокаў, за год — да 7 мільёнаў, а за 70 гадоў — амаль 500 мільёнаў крокаў. Атрымліваецца, чалавек за сваё жыццё мог бы 9 разоў абысці зямны шар па экватары ці нават зайсці на Месяц, калі б які чарадзея праклаў гэтую міжпланетную дарогу.

... у Індыі расце фігавае дрэва, у цені якога можа адпачыць адначасова 7.000 чалавек. Дрэву больш за 300 гадоў. Дайце веры — яго крона можа затуліць ад сонца адразу ўсіх жыхароў Зэльвы альбо Ляхавічаў!

...самае гучнае рэха ў Ірландыі, у гарах над Кіларнейскі-

мі азёрамі, у гэтак званым Арліным Гняздзе. Гучанне звычайнага паляўнічага ражка ўзмацняецца ў гэтым месцы ажно ў 100 разоў. Дастаткова прашптаць — і цябе пачуюць за кіламетр!

... у жырафы не толькі доўгая шыя, але і доўгі язык. Ён дасягае 60 сантыметраў.

... пашча грэнландскага кіта мае жахлівыя памеры: даўжыня 6,5, шырыня 4 метры, кіт можа разявіць яе на 5 метраў.

... здавалася б, імклівы ястраб-сцярвятнік недасягальны для іншых птушак — яго хуткасць 28 метраў у секунду. Але гэта далёка не рэкорд. Напрыклад, паштовы голуб рухаецца





з хуткасцю 35, сокал — 55, ластаўка — 65, а звычайны стрыж — 80 метраў у секунду!

... Зямля за адну толькі секунду атрымлівае ад Сонца столькі энергіі, колькі можна было б атрымаць пры імгненным падпале трох мільёнаў тон бензіну.

... Сонца знаходзіцца ад нас амаль у 400 разоў далей, чым Месяц, але яно ў столькі ж разоў і большае за яго, таму яны абодва здаюцца нам аднолькавых памераў.

... адлегласць да Сонца чалавек змог бы пераадолець за 4.400 гадоў, цягнік — за 166 гадоў, рэактыўны самалёт — за 22 гады. У прыродзе няма нічога больш хуткага, чым святло ці радыёсігнал, якія распаўсюджваюцца з хуткасцю 300.000 км/сек. Яны змаглі б дасягнуць Сонца за 8,3 хвіліны.

... калі ўявіць Сонца ў выглядзе футбольнага мяча, то Зямля ў параўнанні з ім — шарык памерам у 3 мм, аддалены ад яго прыкладна на 30 м.

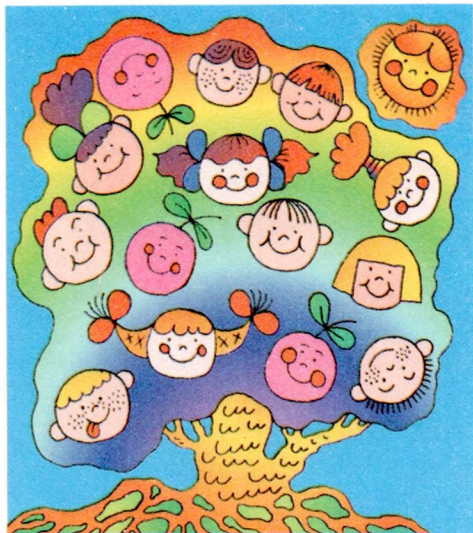

Дыяметр сонечнага дыска, бачнага няўзброеным вокам, складае 1.395.000 км. Гэты адрэзак па даўжыні роўны «каралям», у якіх замест пацеркаў нанізаны 109 зямных шароў. А ўсяго ж на «цэле» Сонца змагло б размясціцца не менш чым 1.300.000 такіх «шарыкаў».

... вучоныя мяркуюць, што ў канцы свайго жыцця Сонца моцна павялічыцца ў аб'ёме і ператворыцца ў гіганцкую



чырвоную зорку. Праўда, адбудзецца гэта праз многа мільярдаў гадоў.

## ШТО АЗНАЧАЮЦЬ НАШЫ РАДЗІМКІ?

Радзімкі, хаця б некалькі, ёсць на целе кожнага з нас. Як правіла, мы не звяртаем на іх асаблівай увагі, а між тым тыя, хто «прафесійна» займаюцца прадказаннямі, упэўнены, што

па радзімках можна вызначыць характар чалавека і нават яго лёс. Чым большая радзімка, тым большая верагоднасць, што прадказанае ёю збудзецца. Калі радзімка выпуклая, то лёс лічыцца вельмі шчаслівым. Авальная альбо выцягнутыя радзімкі прыносяць няўдачу, якая тым горшая, чым цямнейшая радзімка.

Хочаце ведаць, што азначаюць вашы радзімкі?

На лобе справа — розум, які вядзе да славы і дабрабыту. Злева — экстравагантнасць, бездапаможнасць.

Каля вачэй — спакойны характар, упэўненасць і беражлівасць.

На брыве справа — шчасце і магчымы ранні шлюб. Злева — нешчаслівы шлюб.

На шчацэ справа — шчасце, асабліва ў шлюбе. Злева — цяжкасці, барацьба.

На вуху — бязлітаснасць.

На скуле — поспех, дабрабыт і ўдача.

Каля рота — шчасце, пачуццёнасць.





На падбароддзі — слабое здароўе.

На носе — вялікае шанцаванне, падарожжы.

На горле — багаты шлюб; ажыццяўленне славалюбных планаў.

На шыі — мноства ўдач і крушэнняў надзей, нечаканая спадчына, няўдачы напачатку, але поспех у канчатковым выніку.

На кісці — прыродныя здольнасці, якія вядуць да поспеху.

На правай руцэ — удача, на левай — грашовыя клопаты.

На плячы — цяжкія і складаныя часы.

На спіне — сумленнасць і шчодрасць. Калі радзімка сядзіць вельмі нізка — пачуццёвасць і патуранне ўласным слабасцям.

На рэбрах справа — баязлівасць, занудлівасць, абьякавасць. Злева — тыя ж якасці, але ў меншай ступені і афарбаваныя іранічнымі адносінамі да сябе.

На клубках — дужыя, здаровыя дзеці і мноства ўнукаў.

На правым калене — бесклапотны шлюб і вялікія грошы. На левым — мітуслівасць.

На правай ступні — любоў да падарожжаў. На левай — кемлівасць.

На левай і правай нагах — ляготу.

## ЯК ЛЕЧЫЦЬ МУЗЫКА?

Тое, што музыка мае лекавыя ўласцівасці, вядома даўно. Яшчэ ў III стагоддзі да нашай эры ў Парфянскім царстве з дапамогай спецыяльна падбраных мелодый лячылі ад сардэчнага болю, нервовых растройстваў і нават самоты. Але прайшло нямала вякоў, пакуль было навукова даказана, што музычныя гукі з дапамогай электрамагнітных хваляў прымушаюць вібраваць кожную клетку нашага арганізма, змяняць крывяны ціск, частату сардэчных скарачэнняў, рытм і глыбіню дыхання — аж да поўнага яго спынення.



Прычым не толькі людзі такім чынам рэагуюць на музыку. Некаторыя вучоныя перакананы, што калі б кароў можна было вадзіць у кансерваторыю — яны давалі б больш малака. Мімоза і петунія ад мажорных мелодый растуць значна хутчэй і нават расцвітаюць на два тыдні раней тэрміну. У сабак у залежнасці ад мелодыі таксама мяняецца крывяны ціск.

Зрэшты, што там крывяны

ціск! У ЗША ў Інстытуце гука-тэрапіі (штат Арызона) пасля лекавання музыкай нават адрастаюць валасы ў аблыселых!

Праўда, як лічаць навукоўцы, для лячэння і прафілактыкі падыходзіць не любая музыка. Так, напрыклад, вядомы паланез Агінскага здымае галаўны боль і неўроз, сюіта «Пер Гюнт» Грыга нармалізуе сон і работу мозга. «Саната № 7» Бетховена вылечвае ад гастрыту, музыка Моцарта стымулюе развіццё разумовых здольнасцяў. Для прафілактыкі стомленасці (напрыклад, пасля цяжкіх урокаў) варта паслухаць «Раніцу» Грыга, «Поры года» Чайкоўскага, славуты раманс А. Аляб'ева і І. Казлова «Вячэрні звон». «Вясельны марш» Мендэльсона нармалізуе крывяны ціск.

Ёсць, аказваецца, і «шкодная» музыка. Напрыклад, рок-музыка, уздзеянчаючы ультра- і інфрагукамі, якія мы не чуем, але якія «чуюць» усе нашы органы, можа разбурыць мозг, выклікаць хваробы сэрца



і нервовыя расстройствы. Эксперыменты паказалі, што калі бой барабанаў тышу «там-там» перавышае 100 дэцыбелаў, слухачы губляюць прытомнасць.

Што можа быць больш разбуральным для чалавека за рок-музыку? Як ні дзіўна, абсалютная цішыня. Калі чалавека «пагрузіць» у яе, то ён больш чым 40 гадзін не вытрымае. У шумаізаляцці страчваецца адчуванне рэальнасці, стамляецца нервовая сістэма, змяншаецца пульс і ўзнікаюць галюцынацыі.

## АДКУЛЬ НАДЗІМАНЫ ШАРЫК?

Усім вядомы лёгкія надзіманыя шарыкі. Але наўрад хто задумваўся над паходжаннем гэтай цацкі. Аказваецца, яна нарадзілася зусім не як дзіцячая забава, а як афіцыйны атрыбут святочных шэсцяў, юбілейных свят і вялікасвецкіх прыёмаў. Менавіта так гавары-



лася ў патэнце, узятым у 1856 годзе ў Англіі. І толькі праз некалькі гадоў, трапіўшы ў Францыю, шарык пачалі выкарыстоўваць у час вясёлых карнавалаў, а затым і для дзіцячых забаў.

## ЧАМУ КРАПІВА ПЯЧЭЦА?

Хто не паспытаў на сабе: трапіш выпадкова ў крапіву, дык нават ускрыкнеш ад апё-



ку, і хутчэй ад таго месца, падалей ад гэтай расліны. Толькі ўжо позна! На руках і нагах высыпалі пухіры, і стараючыся суцішыць боль задумваешся: ну чаго яна пячэцца?

Калі ўжо крапіва — такі вораг, нядрэнна б ведаць яго лепш. Толькі ці дакладна — вораг?

Аказваецца, зусім не! Крапіва — адна з карыснейшых раслін і яе нават ядуць. Трэба толькі ўмець ёй карыстацца.

Вось, напрыклад, што можна прачытаць у кнізе «50 рэцэптаў славянскай ежы»: «Маладую крапіву добра прамыць у халоднай вадзе. Патрымаць яе 2—3 хвіліны ў кіпені, адкінуць на сіта, абліць халоднай вадой і калі вада сцячэ, прапусціць праз мясарубку. Падрыхтаваную крапіву тушыць з маслам 10—15 хвілін. Рэпчатую цыбулю з карэннем змяльчыць і падсмажыць на масле. У булён, які кіпіць, пакласці крапіву, злёгка падсмажаную цыбулю і карэнне і варыць 20—25 хвілін, а за 10 хвілін да заканчэння гатавання дабавіць абсмажаную на масле муку, разведзеную булёнам, пакрышанае свежае шчаўе, спецыі, соль. Для смаку дабавіць лімонны сок...»

Не паспыталі? А каму даводзілася, не нахваляцца. Не дарма ж крапіўнікі гатуюць многія вякі. Крапіва ж з'яўляецца вясной куды раней за шчаўе, раней гародніны, а вітамінаў і іншых карысных рэчываў у ёй шмат.



Ідзе крапіва і на корм жывёле. Аднак яе для гэтага трэба прыгатаваць па асобым «рэцэпце» — змяльчыць ды абдаць кіпенем. І вы ўжо, відаць, зразу мелі: менавіта кіпень «абясшкоджвае» крапіву.

А цяпер самы час адказаць, чаму яна пяэцца?

Паглядзіце ўважліва на крапіўны лісток, і вы ўбачыце, што крапіва мае маленькія калючыя валаскі. Аказваецца, у іх і ўтрымліваецца едкае пякучае рэчыва — мурашыная кіслата. Варта толькі закруць крапіву, маленькія калючкі зразу жа ўпіваюцца ў скуру, ломяцца, і на скуру «выліваецца» апякаючая мурашыная кіслата. Кіпень жа нейтралізуе яе, ды і сама крапіва становіцца мяккай і прыдатнай да яды.

Дарэчы, мурашыная кіслата сама па сабе карысная рэч. Выкарыстоўваецца яна ў хімічнай прамысловасці, у медыцыне. Ды і парасткі крапівы прыдат-



ныя не толькі для яды. У даўніну з валокнаў крапіўных сцяблін рабілі моцныя ніткі, а з іх ткалі трывалую тканіну. Можна быць, вы памятаеце казку Андэрсена «Дзікія лебедзі»? Там якраз апісаны такі выпадак. Такім чынам мы ўсвядомілі, што пабойвацца крапівы, вядома, варта, а вось лічыць ворагам наўрад ці.

6

Парады  
дамавічка







## ДА ВАС ПРЫЙШЛІ ГОСЦІ

Што прасцей за ўсё прыгатаваць да чаю? Вядома, бутэрброд. Намазаць хлеб маслам і пакласці на яго скрылёк сыру ці каўбасы. А калі паглядзець на прыгатаванне бутэрбродаў, як на кухарскае майстэрства? Магчымасці для творчасці тут цудоўныя. Можна нават прыняць гасцей, заварыўшы чай і зрабіўшы «бутэрбродны стол».

Не нарэзвай хлеб тоўстымі лустамі. Іх таўшчыня — 1—1,5 сантыметраў. Батон нарэж фігуркамі: прамавугольнікамі, трохвугольнікамі, ромбамі, кружочкамі, кветкамі. На скрылёк каўбасы пакладзі кружок крутога яйка, памідор, трошкі пятрушкі ці пёрка зялё-

най цыбулі. Прыкрываюць каўбасу і лістом зялёнай салаты, а зверху капаюць крыху маянэзу.

Для бутэрброда падыдзе не толькі каўбаса, вяндрліна, але і варанае мяса, курыца. Упрыгожыць бутэрброд і палепшыць смак кружок салёнага ці свежага агурка, радысу. Хлеб, масла, салёная рыба і памідор добра спалучаюцца.

Бутэрброд з тварагом гаспадыні пасыпаюць цукровым пяском альбо соллю з перцам, з часнаком. Паспрабуй намазаць лусту хлеба маслам, пакласці на яго кружок яблыка з выразанай сярэдзінкай, а ў яе накапаць невялікую колькасць варэння.



Бываюць слаёныя бутэрброды. Адрэж тры лустачкі хлеба (лепш перад прыгатаваннем іх злёгка абжарыць), прамаж маслам ці маянэзам і начыні кожны слой прадуктамі, якія сумяшчаюцца.

Рабіць бутэрброд трэба перад ежай, а калі чакаеш гасцей — перад іх прыходам.

Існуе пэўная паслядоўнасць падавання і ўжывання закусак, страў і напояў.

Халодныя стравы і закускі найлепш расставіць яшчэ да

таго, як прыйшлі госці, асабліваю ўвагу неабходна звярнуць на афармленне. Калі спачатку не знайшлося месца для некаторых страў, лепш падаць іх потым, падчас застолля.

У нешматлікай кампаніі гаспадыня можа сама падаваць стравы. Калі ж гасцей даволі многа, яны могуць абслугоўваць адзін аднаго.

Да халодных закусак адносяцца: натуральная гародніна, салаты і марынады з гародніны і грыбоў, закускі з яек, сыр, халодныя стравы з птушкі і дзічыны, мясныя і рыбныя халодныя закускі (ікра, заліўная рыба або мяса, мясныя і рыбныя салаты і г. д.).

Затым падаюцца першыя стравы — супы (празрыстыя, супы-пюрэ, заправачныя, малочныя, халодныя, салодкія). Пасля ідуць другія гарачыя стравы: рыбныя, мясныя, з птушкі і дзічыны, з гародніны і грыбоў і г. д.

Смажаную альбо вараную птушку бяруць з талеркі відэльцам, адрэзваючы невялікія



кавалкі. Калі адрэзваць становіцца цяжка, костачку бяруць рукамі.

Костачкі з рыбы вымаюць не толькі відэльцам, але і пальцамі, пры гэтым прытрымліваючы яе скарыначкай хлеба.

Мяса адрэзваюць невялікімі кавалачкамі. Калі нарэзаць усю порцыю адразу, яна хутка астыне, ды і талерка будзе глядзецца неахайна.

Нож трымаюць у правай руцэ, а відэлец у левай. Іх не перакладаюць з рукі ў руку падчас спажывання стравы.

Гарнір — бульбу, гародніну, макароны і г. д. — набіраюць на відэлец з дапамогай скарыначкі хлеба.

Мяккія стравы — катлеты, яечню, запяканку, рыбу, сырнікі — не абавязкова рэзаць нажом, іх можна разламаць відэльцам.

Тое, што можна есці відэльцам, лыжкай не ядуць.

З агульнай талеркі бяруць бліжэйшы кавалак да сябе, не выбіраючы. Выбіраць лепшыя кавалкі непрыгожа і няветліва



ў адносінах да тваіх суседзяў.

Рэшткі соусу з талеркі не падбіраюць кавалачкам хлеба.

Пасля яды лыжку не аблізваюць і тым больш не кладуць яе на настольнік — толькі ў сваю талерку.

Калі п'юць чай, чайную лыжку ў кубку не пакідаюць, а кладуць яе на талерачку.

Костачкі з кампоту не выплёўваюць на талерачку, а падносяць лыжку да рота.

Самым цікавым і смачным частуюць пад канец застолля:



гэта салодкія стравы і напоі. На іх трэба спыніцца больш падрабязна. Асартымент салодкіх страў досыць шырокі: кісялі, кампоты, жэле, мусы, пудынгі, запяканкі, свежая садавіна, салаты з яе, марожанае і г. д.

Перад тым, як падаваць салодкае, трэба прыбраць увесь скарыстаны посуд і тыя стравы, што засталіся.

Большасць салодкіх страў (кісялі, кампоты, жэле, марожанае) падаюць у крэманках і ядуць дэсертнай або чайнай

лыжкай. Гэтыя салодкія стравы найлепш размеркаваць на порцыі на кухні і падаць асобна кожнаму госцю. Марожанае выкладаюць у выглядзе шарыкаў, упрыгожваюць арэхамі, шакаладам, свежай і кансерванай садавінай.

Свежую садавіну падаюць на салодкае, папярэдне памыўшы і высушыўшы, у вазах. У адну вазу можна класці розную садавіну, а можна падаваць кожнаму госцю на дэсертнай талерцы: грэйпфруты — разрэзаўшы на дзве палавіны, зрэзмі ўверх, бананы — з надрэзанай пладаноўкай. Вішні і чарэшні падаюць разам з пладаноўкамі ў вазачках-крэманках, ягады (чарніцы, суніцы) — у вазах з дэсертнай лыжкай для раскладвання. Кавун і дыню мыюць, высушваюць ручніком, разразаюць на часткі ўздоўж. Падаюць на дэсертнай талерцы (ядуць з дапамогай дэсертных нажа і відэльца).

Пірожныя і торты найлепш падаваць у вазе з нізкімі краямі на папяровай сурвэтцы.



Для раскладвання пірожных карыстаюцца кандытарскімі шчыпцамі, торта — кандытарскай лапаткай.

Ядуць пірожня дэсертным відэльцам або чайнай лыжкай, крохкія пірожня або торт можна есці рукамі. Марожанае ядуць дэсертнай лыжкай або спецыяльнай для марожанага.

Садавіну ядуць з дапамогай спецыяльнага нажа і відэльца. Яблык, грушу разразаюць на талерцы на 4 ці 8 частак, затым выдаляюць асяродак, чысцяць кавалачкі ад скуркі і ядуць рукамі альбо відэльцам.

Слівы разломваюць пальцамі і вымаюць костачку. Вішні і чарэшні кладуць на сваю талерку, трымаюць за пладаножку, костачкі непрыкметна вымаюць з рота на чайную лыжку і кладуць на сподачак.

Вінаград ядуць так: у левай руцэ трымаюць гронку вінаграду, а правай кладуць ягады па адной у рот. Зярняты, цвёрдую скурку вымаюць з рота чайнай лыжкай.



Персікі разразаюць спецыяльным нажом для садавіны з верху да нізу да костачкі, затым разломваюць напалам. Костачку выдаляюць нажом, а пасля бяруць палавінку і ядуць або адразаюць ад яе кавалачкі.

Банан бяруць у левую руку і надразаюць скурку нажом уздоўж, каб яе зручна было зняць. Калі банан доўгі, яго спачатку чысцяць толькі да палавіны, каб не зламаўся. Ядуць, трымаючы ў правай руцэ. Скурку складваюць на талерку.

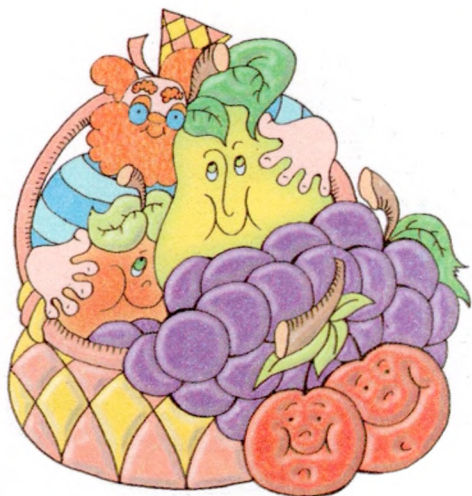

Нарэзанья лустачкі кавуна і дыні кладуць на сваю талерку скуркамі ўніз. Спецыяльным нажом адразаюць кавалкі і ядуць відэльцам, папярэдне выдаліўшы з кожнага кавалка зярняты (гэта робяць нажом). Калі пададзена цукровая пудра, то лыжкай пасыпаюць кожны кавалачак.

Ягады ядуць лыжкай.

Апельсін кладуць на талерку і, прытрымліваючы левай рукой, нажом надрэзваюць скурку зверху ўніз долькамі. За-

тым апельсін раздзяляюць на дольки, ядуць іх рукамі.

Скурка мандарынаў, як правіла, здымаецца лёгка, таму іх чысцяць і раздзяляюць на дольки рукамі.

Сярэдзіну разрэзанага грэйпфрута аддзяляюць ад скуркі, пасыпаюць цукровай пудрай і ядуць лыжкай.

\* \* \*

Нельга класці разам белы і чорны хлеб, бо белы пры гэтым губляе смак.

\* \* \*

Цяжка выкарыстаць парады з кулінарных кніжак, калі няма хатніх вагаў. Колькасць прадуктаў там дадзена ў грамах. Гэта табліца дапаможа табе ўзважваць... без вагаў.

Колькасць узважваемых прадуктаў дадзена ў грамах.

Адна сярэдняя морква важыць каля 75 г., сярэдні агурок — 100 г., пятрушка — 50 г.

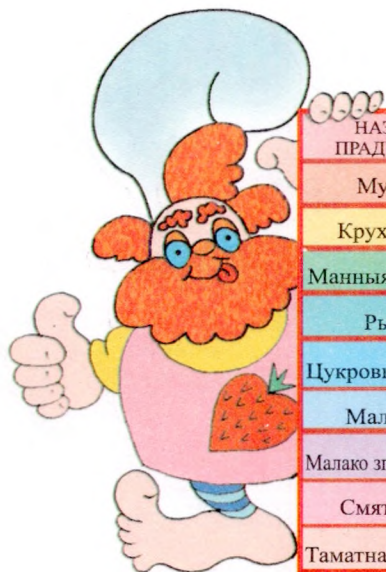

НАЗВА ПРАДУКТА	ТОНКАЯ ШКЛЯНКА	СТАЛОВАЯ ЛЬЖКА	ЧАЙНАЯ ЛЬЖКА
Мука	160	25	10
Крухмал	200	30	10
Манная крупа	200	25	8
Рыс	230	25	9
Цукровы пясок	200	25	10
Малако	250	20	5
Малако згущанае	-	30	12
Смятана	250	25	10
Таматная паста	-	44	20

\* \* \*

Заварваць чай трэба ў фарфоравым ці ў фаянсамым чайніку, папярэдне спаласнуўшы яго крутым варам. Пасля гэтага ўсыпаць 1–2 чайныя лыжкі сухога чаю, заварыць крутым варам (на адну трэцюю частку чайніка), накрыць сурвэткай і праз 5–7 хвілін даліць варам даверху.

\* \* \*

Нельга, каб кава кіпела: знікне смак і пах. А калі ж закіпела, трэба тэрмінова зняць кафейнік з агню і дабавіць некалькі кропель халоднай вады.

\* \* \*

Якой павінна быць найбольш аптымальная маса цела ў цябе і тваіх сяброў можна вызначыць па гэтай табліцы.



УЗРОСТ	МАСА ЦЕЛА (кг.)		РОСТ (см.)	
	ХЛАПЧУКІ	ДЗЯЎЧАТКІ	ХЛАПЧУКІ	ДЗЯЎЧАТКІ
8	24,1 - 32,3	24,2 - 30,8	125-135	124-134
9	26,1 - 34,9	26,6 - 35,6	128-141	128-140
10	30,0 - 38,4	30,2 - 38,7	135-147	134-147
11	32,1 - 40,9	31,7 - 42,5	138-149	138-152
12	36,7 - 49,1	38,4 - 50,0	143-158	146-160
13	39,3 - 63,0	43,3 - 54,4	149-156	151-163
14	45,4 - 56,0	46,5 - 55,5	155-170	154-167
15	50,4 - 62,7	50,3 - 58,5	159-175	156-167



\* \* \*

Рыс не разварыцца, калі ў вар падліць некалькі лыжак халоднага малака.

\* \* \*

Пры прыгатаванні ежы не кідайце прадукты ў вар, а залівайце варам. Інакш можна ашпарыцца.

\* \* \*

Гарачыя стравы падаюць да стала ў падагрэтых талерках, а халодныя — у ахалоджаных. Гэта захоўвае іх смак.

\* \* \*

Учарашнюю кашу выкідаць не варта. Дадаўшы да кашы з любых круп яйка, пітнюю





соду, муку, можна выпечы смачныя аладкі.

\* \* \*

Каб булён быў празрыстым, трэба, прамыўшы мяса, паставіць яго спачатку на моцны агонь. Як толькі булён закіпіць, знімаюць пену, робяць маленькі агонь і вараць да гатоўнасці.

\* \* \*

Саліць мясны булён трэба за паўгадзіны да гатоўнасці, рыбны — у пачатку, грыбны — у канцы гатавання.

\* \* \*

Празрысты мясны булён набывае асабліва прыемны смак, калі пры гатаванні пакласці ў яго кавалак сухога сыру.

\* \* \*

Абсмажваючы мяса, курыцу, шніцэль, лепш выкарыстаць масла з дабаўленнем у яго лыжкі алею. Так масла не будзе прыгараць, а алей страціць спецыфічны прысмак.

\* \* \*

Калі малако адкіпела, яго можна яшчэ выкарыстаць. Адцісніце яго праз марлю, і атрымаецца вельмі смачны тварожок, а на сыроватцы можна прыгатаваць аладкі.

\* \* \*

Калі ў шафах і скрынках з'явіўся непрыемны пах, трэба працерці іх анучкай, змочанай у раствору: на літр вады 1 чайную лыжку марганцоўкі.

# ЗМЕСТ

СТАРОНКІ ПІСТОРЫ <i>Леанід Качанка</i>	ПОШУКІ. АДКРЫЦЦІ. ЗНАХОДКІ <i>Уладзімір Ягоўдзік</i>
Вера нашых бацькоў . . . . . 4	«Прыехала Каляда...» . . . . . 71
ВІДАВОЧНАЕ — НЕВЕРАГОДНАЕ <i>Аляксандр Макарэвіч</i>	ЮНАМУ ЭРУДЫТУ <i>(Па старонках друку)</i>
Аб чым расказваюць старажыт- ныя карты . . . . . 42	Ці ведаеце вы, што? . . . . . 94
З ЧЫРВОНАЙ КНІГІ БЕЛАРУСІ <i>Сяргей Зуёнак</i>	Што азначаюць нашы радзімкі? 96
Два браты — бугаі . . . . . 61	Як лечыць музыка? . . . . . 97
Уладар начной пушчы . . . . . 65	Адкуль надзіманы шарык? . . . . . 99
	Чаму крапіва пячэцца? . . . . . 99
	ПАРАДЫ ДАМАВІЧКА . . . . . 102

Навукова-папулярнае выданне

**ЭЎРЫКА**

**Нарысы**

Укладальнік

*ФІЛІПОВІЧ Наталія Васільеўна*

Рэдактар *Н. В. Філіповіч*  
Мастацкі рэдактар *В. А. Макаранка*  
Тэхнічны рэдактар *Г. Ф. Дуброўская*

Здадзена ў набор 22.08.2000. Падысана да друку 30.10.2000. Фармац 70×84<sup>1</sup>/<sub>16</sub>. Папера афсетная. Гарнітура Кудрашэўская. Афсетны друк. Ум. друк. арк. 7,63. Ул.-выд. арк. 6,04. Тыраж 5000 экз. Зак. 130.

Падатковая льгота — Агульнадзяржаўны класіфікатар Рэспублікі Беларусь АКРБ 007—98, ч. 1; 22.11.20.200 Рэспубліканскае ўнітарнае прадпрыемства «Выдавецтва «Юнацтва» Дзяржаўнага камітэта Рэспублікі Беларусь па друку. Ліцэнзія ЛВ № 7, 20.12.1997 г., 220600, Мінск, Машэрава, 11.

Дыяпазітывы тэксту падрыхтаваны Рэспубліканскім ўнітарным прадпрыемствам «Паліграфічны камбі-нат імя Я. Коласа». 220600, Мінск, Чырвоная, 23.

Мінская фабрыка каляровага друку. 220024, Мінск, Каржанеўскага, 20.

572

ΑΘΙΔΑΥΙΗΘΖΥ  
ΛΥΥΤΟΓΝΡΔΩΧ

25

